



LET'S CREATE FUTURE >

**REDGEREEDSCHAPPEN
HYDRAULISCHE REDSYSTEMEN
MET ACCESSOIRES**

WEBERRESCUE
SYSTEMS

DE NIEUWSTE REDDINGSSYSTEMEN EN ACCESSOIRES VAN WEBER-RESCUE-SYSTEMS

Wij zijn een internationaal toonaangevende, innovatieve fabrikant van hoogwaardige gereedschappen voor de technische hulpverlening. Daarnaast worden onze producten op tal van andere gebieden gebruikt. Naast de brandweer en de THW's (Technische Hilfe Werke) behoren ook het leger en de politie tot onze klanten. Bovendien worden onze gereedschappen gebruikt in een grote verscheidenheid aan industrieën, bijvoorbeeld bij demontage- en recycling-systemen.

De nieuwe voertuigtechnologieën en constant geoptimaliseerde veiligheidssystemen in de voertuigen verbeteren de bescherming van de inzittenden, maar vormen altijd weer nieuwe uitdagingen voor de hulpverleners. We spelen in op deze trend met innovatieve en krachtige redsystemen die voortdurend worden ontwikkeld. WEBER RESCUE SYSTEMS staat al meer dan 40 jaar voor beproefde oplossingen op het gebied van ongevallenbestrijding wereldwijd en biedt voor bijna elk toepassingsscenario het juiste redgereedschap.

Een uitgebreid assortiment accessoires, een online shop met veel gadgets, tools en cadeauartikelen maken het spectrum compleet.

Naast onze innovatieve producten maakt ook de training en opleiding van hulpverleningsspecialisten deel uit van ons dienstenpakket.

We bieden cursussen voor het testen en onderhouden van onze gereedschappen, maar ook seminars voor de technische hulpverlening met verschillende aandachtspunten. Deze trainingen stellen ons in staat om altijd direct de wensen en behoeften van onze klanten vast te leggen en onze ontwikkelingen op een praktische manier verder te brengen.

Voor de hulporganisaties wordt digitalisering steeds belangrijker. Hiervoor werd in 2019 RESCUE DIGITAL Systems GmbH opgericht. Het doel is om de digitalisering voor hulporganisaties te bevorderen en daarmee de mensen te ondersteunen die er hun bedrijf van hebben gemaakt om er voor anderen te zijn. Samen met onze klanten op het gebied van brandweer, THW, politie, leger en industrie ontwikkelt RESCUE DIGITAL individuele en eenvoudig te gebruiken apps en softwaretoepassingen op het gebied van alarmeringen, administratie, ongevallenpreventie en hulpverleningsdiensten.

De beste manier om de vele voordelen van onze systemen te ontdekken is op één van onze websites of in een persoonlijke productpresentatie ter plekke. Hier kunt u zelf ervaren wat er achter de ervaring van WEBER RESCUE SYSTEMS schuilgaat.

LET'S CREATE FUTURE >

www.weber-rescue.com

www.weber-rescue-shop.com

www.rescue-digital.de

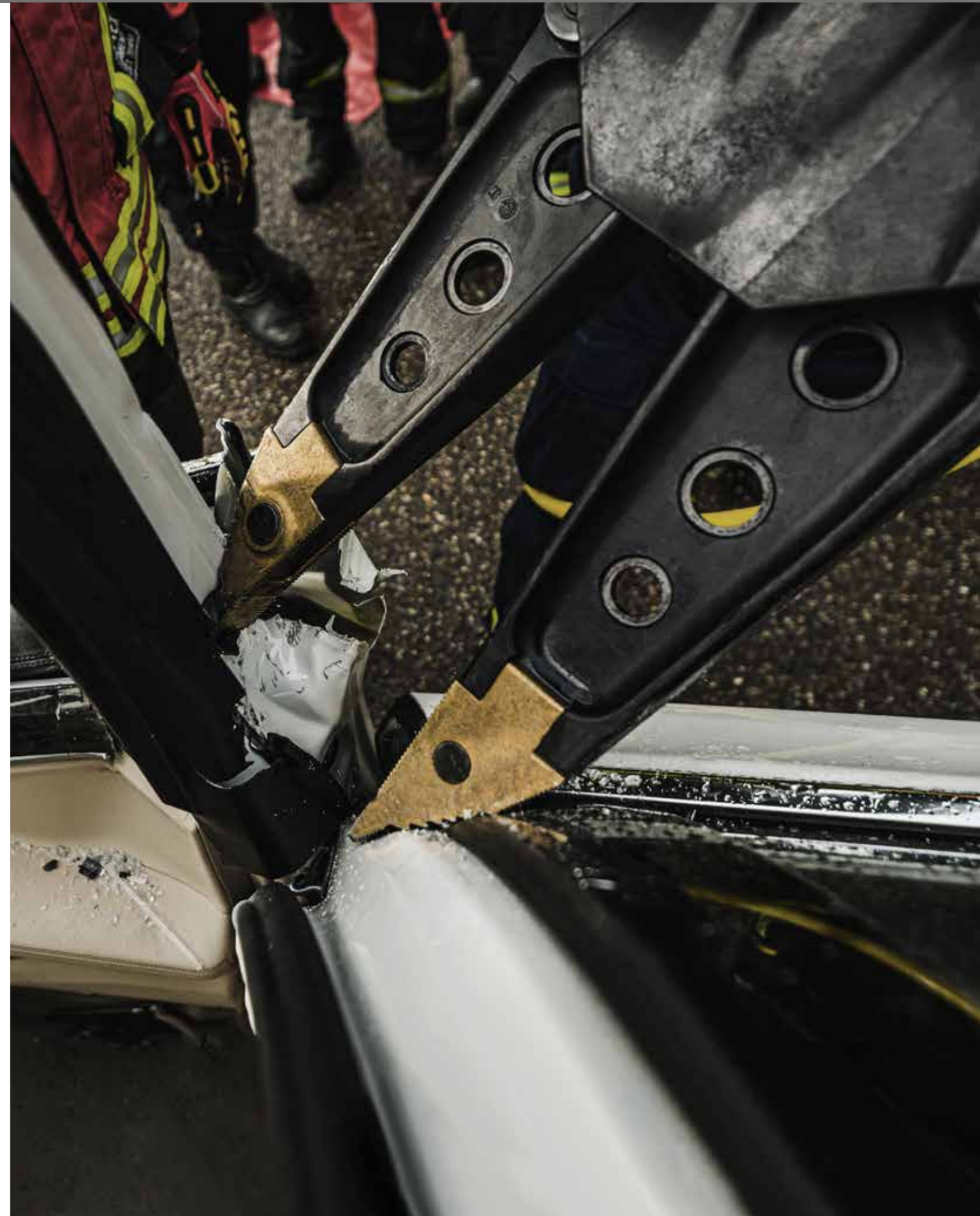

HYDRAULISCH REDGEREEDSCHAP MET TOEBEHOREN

Noviteiten en Technologieën
6



Speciaal gereedschap
42



Spreiders
8



Hef gereedschap
44



Scharen
12



Stabilisatie
46



Combigereedschap
18



Glasmanagement en
patiëntbescherming
50



Rammen
22



Aanvullend gereedschap
54



E-FORCE Accugereedschap
met toebehoren
28



THV-handschoenen
58



Aanvullende E-FORCE
Accugereedschap
32



Crash Recovery System®
59



Aggregaten met
toebehoren
36

PNEUMATISCH REDGEREEDSCHAP MET TOEBEHOREN



Systeemcomponenten
60

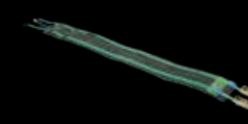

Lek-bandage
72



Hef-kussen 1,0 bar
61



Lekdichtkussen
73



Hef-kussen 8,0 bar
63

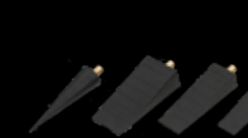

Lekdicht-
pluggen-set
75

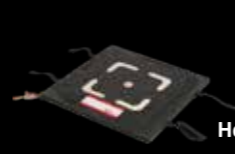

Hef-kussen 8,0 bar Flat-Bag
66



Gully compact-
afdichting
75

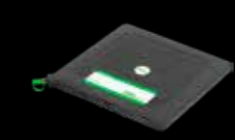

Hef-kussen 10,0 bar
67



Opvangreservoirs
76



Buisafdichting
69

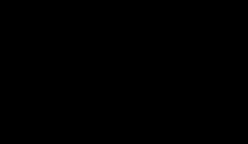

Resistentielijst
77

OPLEIDING EN ALARMERING



Opleiding en rescueDAYS
78



RETTARAlarm
Alarmeringsystemen
79

NIEUW ONTWERP-REDGEREEDSCHAPPEN

Verbeterde beschermkap, in het rood vervaardigd om het koppelen gemakkelijker te maken bij slechte lichtomstandigheden.

Afschaffing van de metalen beschermingsveren voor meer mobiliteit en minder gewicht.

Glasvezelversterkt kunststof handgreep dat 360° kan worden gedraaid en neergeklapt, voor minimale ruimtevereisten tijdens gebruik en opslag.

Kunststof handgreep met geoptimaliseerd gripoppervlak, geïsoleerd beschermd de gebruiker tot 1000 volt.

Geïntegreerde smeernippel in de centrale bout, voor het eenvoudig aanbrengen van hoogwaardig vet zonder de messen te verwijderen.

Druknop in een nieuw ontwerp voor nog meer gevoeligheid en betere palpatie van de bedieningsknop, zelfs met dikke handschoenen.

Nieuw ruimtebesparende handgreep.

Alle bedieningselementen markant en opvallend rood.

3-delige beschermkap voor eenvoudiger onderhoud aan de messen en scharnierpennen.



ONZE TECHNOLOGIEËN

-  **ADDITIONAL** Handige extra uitrusting voor volledig gebruik
-  **CHARGE** Li-ion accu voor flexibel werken
-  **COAX** Slang-in-slangstelsysteem voor eenvoudiger hanteringssysteem
-  **FORGED** Gesmede messen voor de zwaarste klussen
-  **GRIP** Tips met spikes voor extra sterke grip
-  **HANDLE** 360° handgreep neerklapbaar, draaiend en afneembaar
-  **PEELING** 360° handgreep neerklapbaar, draaiend en afneembaar

-  **PLUS** PLUS inzetstukken Eenvoudig wisselen van messen
-  **PUSH-CONTROL** Druknopbediening intuïtieve en gevoelige bediening
-  **SINGLE** Enkele koppeling Koppelen onder druk mogelijk
-  **SPEED CONTROL** Intelligente schakeltechnologie voor meer snelheid
-  **ULTIMATE** Geoptimaliseerde vormen van het mes voor nog meer prestaties
-  **X-CHANGE** Scheidingspunt Scheidingspunt
-  **XTREME** Snijtechnologie voor maximale snijprestaties

NIEUW ONTKOPPELPUNT VOOR MEER FLEXIBILITEIT

De nieuwe generatie slang-gebonden scharen, spreiders en combinatiegereedschappen van WEBER RESCUE kunnen via een gestandaardiseerd ontkoppelpunt worden omgebouwd tot E-FORCE 3-accugereedschappen. Dat betekent meer flexibiliteit in de beslissing. De ombouw wordt uitgevoerd in een gecertificeerd bedrijf.



Koop vandaag nog een slang gebonden apparaat en schakel morgen over op accutechnologie!

CONVERSIE VAN SLANG-NAAR ACCU-REDDINGSINRICHTING IN EEN PAAR STAPPEN:



MEER SNELHEID DOOR MODERNE SCHAKELTECHNOLOGIE

Dankzij de nieuw ontwikkelde wisselklep bevindt het redgereedschap zich altijd in het maximaal mogelijke snelheidsbereik - vergelijkbaar met een automatische transmissie die altijd in de optimale versnelling schakelt. Dit verhoogt de werksnelheid met minimaal 25% - afhankelijk van de toepassing is het gereedschap zelfs aanzienlijk sneller.



Naast de nieuwe omschakelklep is de basissnelheid van de nieuwe E-FORCE3-apparaten aanzienlijk verhoogd..

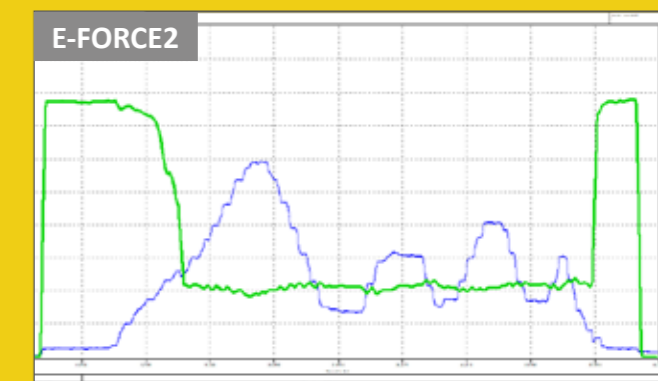
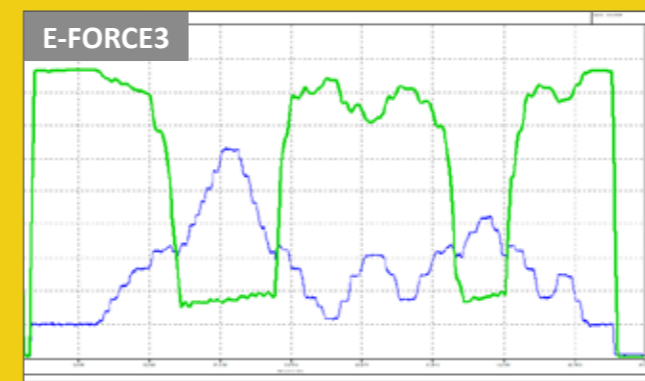

Prestatieverhoging:
>> hogere werksnelheid
>> verminderde werktijden

— Bezoegsnelheid >> Werksnelheid
— Werkdruk

BESTSELLER SPREIDER

Moderne spreiders voor de hoogste eisen

- Verwijderbare tips met geïntegreerde schilfunctie
- Spreidpunten met binnen en buiten met spikes, voor een betere grip en voorkomt / of wegglijden
- Spreidarmen gemaakt van hoogwaardig aluminium
- Extra laserdispersie breidt het werkgebied uit vanaf de punten tot de arm
- Handgreep rondom voor gemakkelijker hanteren en bedienen
- Alle bedieningselementen markant en opvallend in het rood
- Verkrijgbaar als slang-gebonden- en accuversie
- Met scheidingspunt voor ombouw naar E-FORCE 3 accugereedschap of naar slang gebonden gereedschap (zie pagina 5)
- Accugereedschappen met een nieuwe, efficiëntere aandrijving voor meer snelheid
- Accu's niet inbegrepen

DE NIEUWE GENERATIE SPREIDERS

LET'S CREATE FUTURE

Extreem licht en smal ontwerp voor een nog betere handling

Handgreep rondom voor gemakkelijker hanteren en bedienen



Spreidpunten met spikes aan binnen en buiten tegen wegglijden - voor nog meer GRIP

SP 50 BS



X-CHANGE PEELING PUSH-CONTROL

SINGLE GRIP

Spreidwijdte	805 mm
Spreidkracht (in werkgebied)	50 - 501 kN
Max. drukkracht	144 kN
Treklengte	680 mm
Max. trekkracht	67 kN
EN-Classificatie	BS50/805-17,0
Gewicht	17,0 kg
Onderdeelnr.	1090581

SP 54 AS



X-CHANGE PEELING PUSH-CONTROL

SINGLE GRIP

Spreidwijdte	735 mm
Spreidkracht (in werkgebied)	55 - 501 kN
Max. drukkracht	144 kN
Treklengte	620 mm
Max. trekkracht	70 kN
EN-Classificatie	AS55/735-16,8
Gewicht	16,8 kg
Onderdeelnr.	1089800

SP 50 BS E-FORCE3

E FORCE



X-CHANGE PEELING SPEED CONTROL

CHARGE GRIP

Spreidwijdte	805 mm
Spreidkracht (in werkgebied)	50 - 501 kN
Max. drukkracht	144 kN
Treklengte	680 mm
Max. trekkracht	67 kN
EN-Classificatie	BS50/805-20,9
Gewicht inclusief accu	20,9 kg
Onderdeelnr.	1091735

SP 54 AS E-FORCE3

E FORCE



X-CHANGE PEELING SPEED CONTROL

CHARGE GRIP

Spreidwijdte	735 mm
Spreidkracht (in werkgebied)	55 - 501 kN
Max. drukkracht	144 kN
Treklengte	620 mm
Max. trekkracht	70 kN
EN-Classificatie	AS55/735-20,7
Gewicht inclusief accu	20,7 kg
Onderdeelnr.	1091736

SP 44 AS



NIEUW

- X-CHANGE
- PEELING
- PUSH-CONTROL
- SINGLE
- GRIP
- 360° HANDLE

Spreidwijdte	610 mm
Spreidkracht (in werkgebied)	44 - 857 kN
Max. drukkracht	149,0 kN
Trek lengte	465 mm
Max. trekkracht	68 kN
EN-Classificatie	AS44/610-13,4
Gewicht	13,4 kg
Onderdeelnr.	1093667

Lichte spreider uit de nieuwe serie

- Licht en smal ontwerp
- Voldoet aan de AS-norm
- Kunststof handvat met geoptimaliseerd gripoppervlak en isoleert de gebruiker tot 1000 volt
- Met scheidingspunt voor ombouw naar E-FORCE3 accu gereedschap

SP 84 CS



- X-CHANGE
- PEELING
- PUSH-CONTROL
- SINGLE
- GRIP

Spreidwijdte	660 mm
Spreidkracht (in werkgebied)	82 - 680 kN
Max. drukkracht	129,0 kN
Trek lengte	540 mm
Max. trekkracht	93 kN
EN-Classificatie	CS82/660-19,8
Gewicht	19,7 kg
Onderdeelnr.	1093904

Spreider voor de zwaarste klussen

- Compact ontwerp
- Handgreep rondom voor gemakkelijker hanteren en reiken
- Voldoet aan de CS-norm

SP 44 AS E-FORCE3



E FORCE

- X-CHANGE
- PEELING
- SPEED CONTROL
- CHARGE
- GRIP
- 360° HANDLE

Spreidwijdte	610 mm
Spreidkracht (in werkgebied)	44 - 857 kN
Max. drukkracht	149,0 kN
Trek lengte	465 mm
Max. trekkracht	68 kN
EN-Classificatie	AS44/610-17,3
Gewicht inclusief accu	17,3 kg
Onderdeelnr.	1093703

Lichte spreider uit de nieuwe serie met accu

- Voldoet aan de AS-norm
- Kunststof handvat met geoptimaliseerd gripoppervlak en isoleert de gebruiker tot 1000 volt
- Met scheidingspunt voor ombouw tot slang-gebonden gereedschap
- Accu niet inbegrepen

TOEBEHOREN



Reserve spreidpunten

	Onderdeelnr.
SP 44 AS	1091176
SP 50 BS, SP 54 AS	1091849
SP 64 BS, SP 84 CS	1090484

Ketting-set

	Gewicht	Onderdeelnr.
SP 44 AS	13,8 kg	2819139
SP 50 BS, SP 54 AS	13,8 kg	571415
SP 64 BS, SP 84 CS	14,5 kg	1095147

Bestaat uit: 2x kettingslot, 2x trekking 1.8 m lang met haak. De lengte van de kettingen kan eenvoudig worden gewijzigd door op de knop van het kettingslot te drukken. Daarvoor is niet nodig om de gelede haak in of uit te haken.

SP 64 BS



- X-CHANGE
- PEELING
- PUSH-CONTROL
- SINGLE
- GRIP

Spreidwijdte	820 mm
Spreidkracht (in werkgebied)	64 - 680 kN
Max. drukkracht	129,0 kN
Trek lengte	702 mm
Max. trekkracht	74 kN
EN-Classificatie	BS64/820-20,1
Gewicht	20,0 kg
Onderdeelnr.	1093902

BS spreider uit de nieuwe serie

- Handgreep rondom voor gemakkelijker hanteren en reiken
- Voldoet aan BS klasse volgens EN 13204



BESTSELLER SCHAREN

Moderne scharen voor het knippen van huidige automodellen

- Schaar en mes-vorm geschikt voor de zwaarste klussen
- Speciale legering mes-inzetstukken
- Kostenbesparing bij het wisselen van messen (alleen de inzetmessen worden vervangen)
- Alle bedieningselementen markant en opvallend in het rood
- Verkrijgbaar als slang-gebondenversie en accuversie
- Met scheidingspunt voor ombouw naar E-FORCE 3 accugereedschap of ombouw naar slang gebonden gereedschap (zie pagina 5)
- Accugereedschappen met nieuwe, efficiëntere aandrijving voor meer snelheid
- Accu's niet inbegrepen

VERWISSELBARE MES-INZETSTUKKEN



Mes inzetstukken om de schaarbek te beschermen, bijzonder geschikt voor de nieuwste automodellen

Kostenbesparend, alleen de inzetmessen worden gewisseld

PLUS mes-inzetstukken iedereen kan ter plaatse de mes inzetstukken in 2 minuten wisselen en direct verder werken

LET'S CREATE FUTURE



RSU 180 PLUS



X-CHANGE ULTIMATE PUSH-CONTROL

SINGLE PLUS FORGED

360° HANDLE

Max. mes opening	185 mm
EN-Classificatie	BC185J-16,7
EN-nipclassificatie (EN 13204)	1J-2K-3K-4K-5K
NFPA-Knipclassificatie	A8-B9-C7-D9-E9-F4
Gewicht	16,7 kg
Onderdeelnr.	1093279

RSU 210 PLUS



X-CHANGE ULTIMATE PUSH-CONTROL

SINGLE PLUS FORGED

360° HANDLE

Max. mes opening	210 mm
EN-Classificatie	CC200K-19,6
EN-Knipclassificatie (EN 13204)	1K-2K-3K-4K-5K
NFPA-Knipclassificatie	A8-B9-C8-D9-E9-F4
Gewicht	19,6 kg
Onderdeelnr.	1093298

RSU 180 PLUS E-FORCE3



E FORCE

X-CHANGE ULTIMATE SPEED CONTROL

CHARGE PLUS 360° HANDLE

FORGED

Max. mes opening	185 mm
EN-Classificatie	BC185J-20,6
EN-Knipclassificatie (EN 13204)	1J-2K-3K-4K-5K
NFPA-Knipclassificatie	A8-B9-C7-D9-E9-F4
Gewicht inclusief accu	20,6 kg
Onderdeelnr.	1093512

RSU 210 PLUS E-FORCE3

E FORCE

X-CHANGE ULTIMATE SPEED CONTROL

CHARGE PLUS 360° HANDLE

FORGED

Max. mes opening	210 mm
EN-Classificatie	CC200K-23,5
EN-Knipclassificatie (EN 13204)	1K-2K-3K-4K-5K
NFPA-Knipclassificatie	A8-B9-C8-D9-E9-F4
Gewicht inclusief accu	23,5 kg
Onderdeelnr.	1093514

RSX 105



Extreem licht maar sterk knipgereedschap

- Gesmede messen voor de zwaarste klussen
- X-treme messentechnologie voor uitstekend knipgedrag
- Trekt het te knippen materiaal naar het krachtpunt
- Compacte en slanke vorm

Max. mes opening	100 mm
EN-Classificatie	AC100D-9,2
EN-Knipclassificatie (EN 13204)	1E-2E-3E-4D-5G
NFPA-Knipclassificatie	A5-B4-C5-D6-E6-F2
Gewicht	9,2 kg
Onderdeelnr.	1096350

RSX 185 ALL NINE



Krachtige schaar met de hoogste NFPA-snijclassificering

- Met X-treme kniptechnologie voor uitstekend knipgedrag
- Geïntegreerde en verwijderbare LED-lampen
- Met scheidingspunt voor ombouw naar E-FORCE3 accu gereedschap

Max. mes opening	265 mm
EN-Classificatie	CC240K-22,4
EN-Knipclassificatie (EN 13204)	1K-2K-3K-4K-5K
NFPA-Knipclassificatie	A9-B9-C9-D9-E9
Gewicht	22,4 kg
Onderdeelnr.	1093248

RSX 160

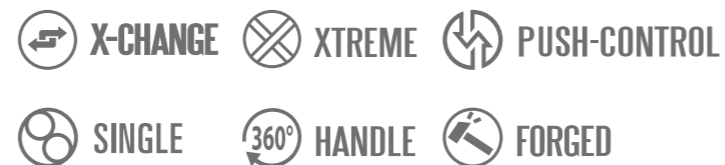

Compacte schaar met X-treme messentechnologie

- Voor snijden met weinig spanning door enorme overlap van het schaarbek
- Trekt het te knippen materiaal naar het krachtpunt
- Gemakkelijker werken met kortere messen
- Met scheidingspunt voor ombouw naar E-FORCE3 accu gereedschap

Max. mes opening	160 mm
EN-Classificatie	BC160H-14,5
EN-Knipclassificatie (EN 13204)	1I-2K-3H-4J-5H
NFPA-Knipclassificatie	A7-B8-C6-D7-E8
Gewicht	14,5 kg
Onderdeelnr.	1093226

RSX 185 ALL NINE E-FORCE3



Krachtige schaar met de hoogste NFPA-classificering met accu

- Nieuwe, efficiëntere aandrijving voor meer snelheid
- Met X-treme snijtechnologie voor uitstekend knipgedrag
- Geïntegreerde en verwijderbare LED-lampen
- Met scheidingspunt voor ombouw naar slang gebonden gereedschap
- Accu niet inbegrepen

Max. mes opening	265 mm
EN-Classificatie	CC240-K-26,3
EN-Knipclassificatie (EN 13204)	1K-2K-3K-4K-5K
NFPA-Knipclassificatie	A9-B9-C9-D9-E9
Gewicht inclusief accu	26,3 kg
Onderdeelnr.	1093510

RSX 160 E-FORCE3



E FORCE



Compacte schaar met nieuw, efficiënter aandrijving voor meer snelheid met accu

- Voor snijden met weinig spanning door enorme overlap het schaarbek
- Trekt het te knippen materiaal naar het krachtpunt
- Gemakkelijker werken met kortere messen
- Met scheidingspunt voor ombouw tot slang gebonden gereedschap
- Accu niet inbegrepen

Max. mes opening	160 mm
EN-Classificatie	BC160H-18,5
EN-Knipclassificatie (EN 13204)	1I-2K-3H-4J-5H
NFPA-Knipclassificatie	A7-B8-C6-D7-E8
Gewicht inclusief accu	18,5 kg
Onderdeelnr.	1093508

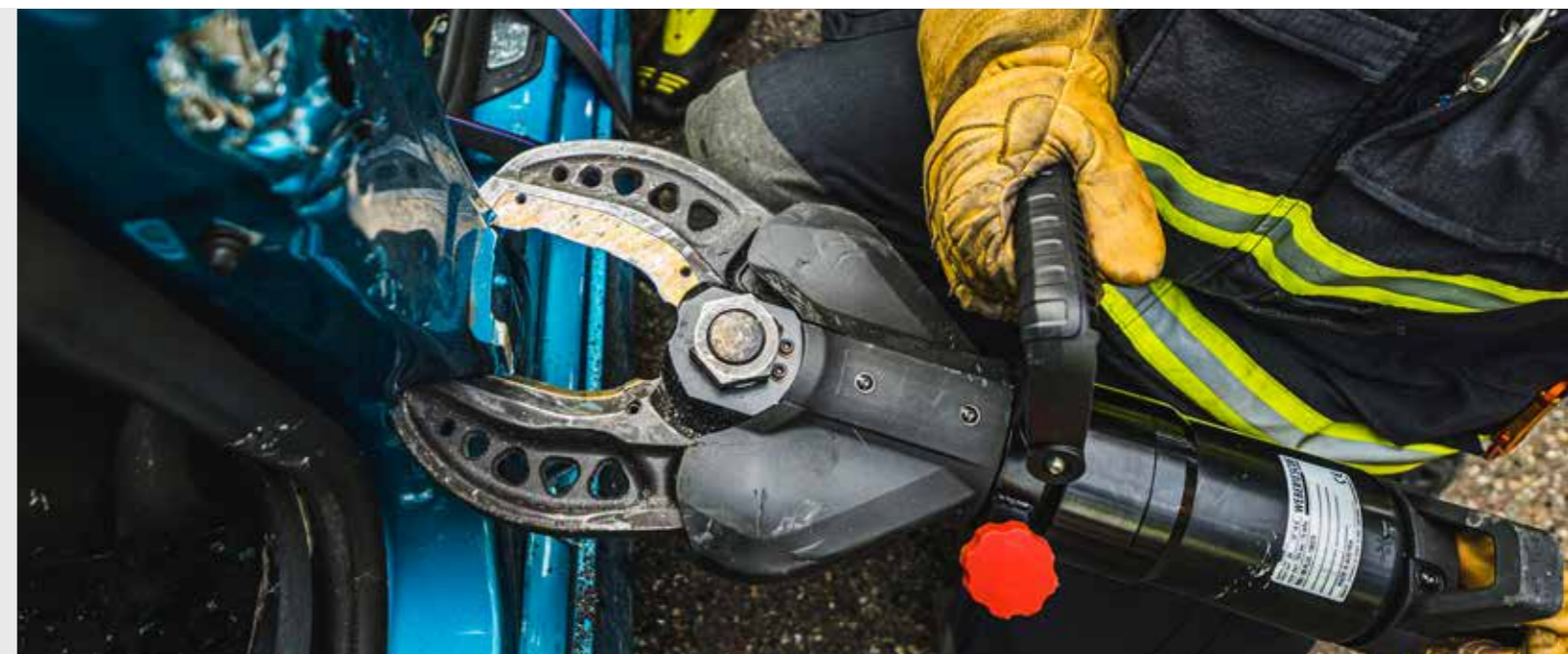

S 50



PUSH-CONTROL **FORGED** **SINGLE**

Compacte schaar voor spanningsvrij knippen

- Geen versnippering van het te snijden materiaal
- Ruimtebesparend en kan worden gebruikt in de kleinste ruimtes, b.v. in het voetenruim van gecrashte voertuigen
- Bijzonder lichte bediening met één hand mogelijk

Max. mes opening	50 mm
EN-Classificatie	AC50B-4,2
EN-Knipclassificatie (EN 13204)	1C-2D-3B
NFPA-Knipclassificatie	A4-B3-C2-D4-E3
Gewicht	4,2 kg
Onderdeelnr.	1093906

S 270



PUSH-CONTROL **FORGED** **SINGLE**

360° HANDLE

Schaar met een zeer grote openingsbreedte

- Speciaal voor het knippen van brede C-stijlen
- Halve maanvormige messen klemmen het te knippen het materiaal vast
- Speciale vertanding houdt het te snijden materiaal vast
- Schaarbek kan opnieuw worden geslepen
- Zeer grote inzetdiepte door lange messen

Max. mes opening	280 mm
EN-Classificatie	CC218-I-16,7
EN-Knipclassificatie (EN 13204)	1I-2K-3I-4K-5J
NFPA-Knipclassificatie	A7-B8-C7-D8-E9-F6
Gewicht	16,7 kg
Onderdeelnr.	1096170

VERVANGING/OMBOUW

Reservemessen		Vervang messen/bekken	
Bekken zonder inzetmessen	Onderdeelnr.	RSX 105	1825518
RSU 180 PLUS	1084723	RSX 160	1050557
RSU 210 PLUS	1087420	RSX 185	1823035
Inlegmessen		S 270	1808559
RSU 180 PLUS/ RSU 210 PLUS	1084724	S 50 Bovenmes	3863670
Schaarbek met inzetmes		S 50 Ondermes	3863689
RSU 180 PLUS	1081085	C 100 Schaarbek	1051463
RSU 210 PLUS	1087581	Ombouw op RSX 180-80 PLUS	Onderdeelnr.
Inzetmes in zak (2 stuks)		RS 170	1062138
RSU 180 PLUS/ RSU 210 PLUS	1084725	RS(X) 165-65, S 270-71	1062134
		RS 200-107, RSX 200-107 (PLUS), RSU 200-107 PLUS	1089015
		Ombouw op RSU 210 PLUS	
		RS(X) 200-107 (PLUS)	1089015

OEFENING VOORBEREIDING RUIJTE CREËREN, WAT OPENEN GEMAKKELIJKER MAAKT

Gereedschap: Hooligan tool, koevoetje, kniptang, waterpomptang



Openingsopties bij de binnendeur

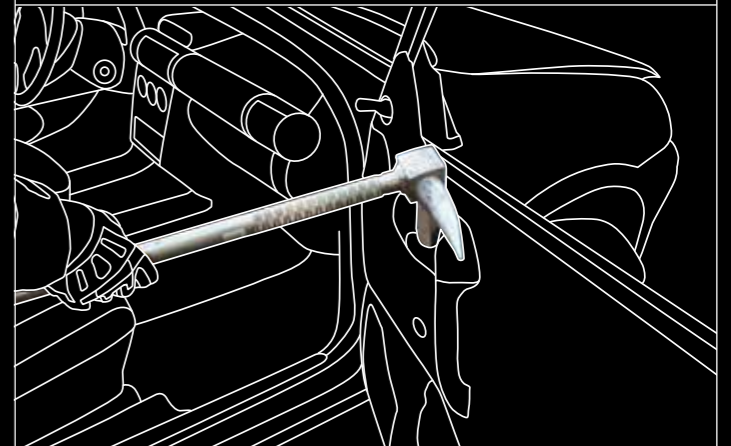

Open de deur vergrendeling



Pas de instelmogelijkheden van de rugleuning aan

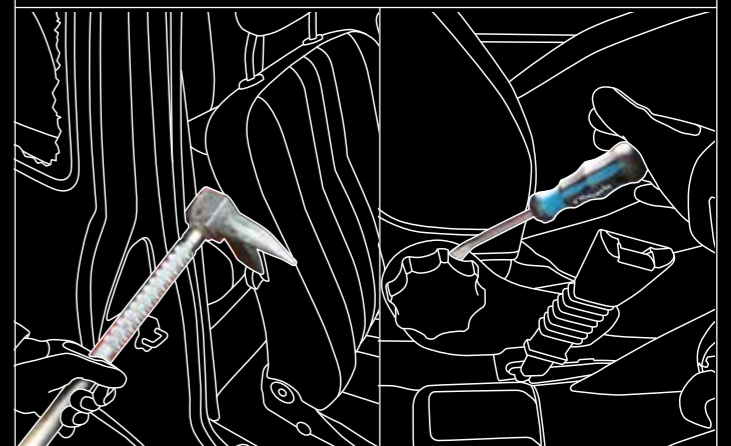

Knip de delen van het stoelframe

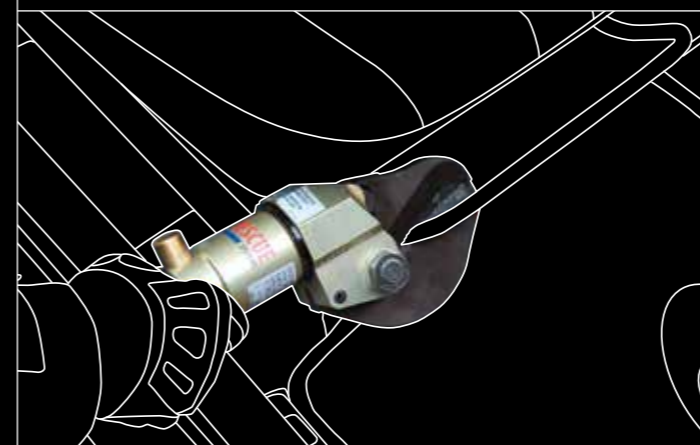

Open de deur vergrendeling met de Haligan Tool

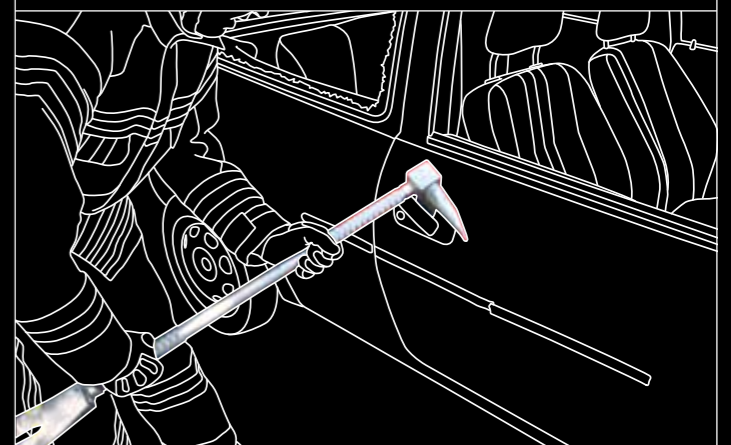

COMBI-GEREEDSCHAPPEN

Knippen, spreiden, duwen en trekken - allemaal met één apparaat!

- Combinatie van spreider en schaar bespaart ruimte en gewicht
- Slijpbare messen
- Verwijderbare punten
- 360 ° draaibare en neerklapbare kunststof handgreep isoleert de gebruiker tot 1000 volt
- Alle bedieningselementen markant en opvallend in het rood
- Te combineren met ketting-set en rammen
- Verkrijgbaar als slang-gebonden versie en accuversie
- Met scheidingspunt voor ombouw naar E-FORCE3 accu gereedschap of ombouw naar slang-gebonden gereedschap (zie pagina 5)
- Accugereedschappen met nieuwe, efficiëntere aandrijving voor meer snelheid
- Accu's niet inbegrepen



SPS 270 MK2



- X-CHANGE FORGED PUSH-CONTROL
- SINGLE 360° HANDLE ULTIMATE

Spreidwijdte	270 mm
Spreidkracht (in werkgebied)	31 - 591 kN
Max. mes opening	221 mm
Treklengte (met adapter)	395 mm
Max. trekkracht	36 kN
EN-Classificatie	BK31/270G-9,7
EN-Knipclassificatie (EN 13204)	1H-2G-3G-4H-5G
NFPA-Knipclassificatie	A6-B7-C6-D7-E7
Gewicht	9,7 kg
Onderdeelnr.	1093263

Bijzonder licht combi-gereedschap

- Slijpbare en gekartelde messen voor een goede grip
- Met scheidingspunt voor ombouw naar E-FORCE3 accu gereedschap

SPS 360 MK2



- X-CHANGE FORGED PUSH-CONTROL
- SINGLE 360° HANDLE ULTIMATE

Spreidwijdte	360 mm
Spreidkracht (in werkgebied)	36 - 783 kN
Max. mes opening	285 kN
Treklengte (met adapter)	440 mm
Max. trekkracht	53 kN
EN-Classificatie	CK36/360H-14,2
EN-Knipclassificatie (EN 13204)	1I-2K-3J-4K-5J
NFPA-Knipclassificatie	A7-B8-C7-D9-E8-F5
Gewicht	14,2 kg
Onderdeelnr.	1096646

Veelzijdig combi-gereedschap

- Gekartelde messen voor een goede grip
- Laag gewicht met maximale knip- en spreidkracht
- Met scheidingspunt voor ombouw naar E-FORCE3 accu gereedschap

SPS 270 MK2 E-FORCE3



- E FORCE**
- X-CHANGE FORGED SPEED CONTROL
 - CHARGE 360° HANDLE ULTIMATE

Spreidwijdte	270 mm
Spreidkracht (in werkgebied)	31 - 591 kN
Max. mes opening	221 mm
Treklengte (met adapter)	395 mm
Max. trekkracht	36 kN
EN-Classificatie	BK31/270G-13,6
EN-Knipclassificatie (EN 13204)	1H-2G-3G-4H-5G
NFPA-Knipclassificatie	A6-B7-C6-D7-E7
Gewicht inclusief accu	13,6 kg
Onderdeelnr.	1093515

Bijzonder licht combi-gereedschap met accu

- Nieuwe, efficiëntere aandrijving voor meer snelheid
- Slijpbare en gekartelde messen voor een goede grip
- Met scheidingspunt voor ombouw naar slang-gebonden gereedschap
- Accu niet inbegrepen

SPS 360 MK2 E-FORCE3



- E FORCE**
- X-CHANGE FORGED SPEED CONTROL
 - CHARGE 360° HANDLE ULTIMATE

Spreidwijdte	360 mm
Spreidkracht (in werkgebied)	36 - 783 kN
Max. mes opening	285 mm
Treklengte (met adapter)	440 mm
Max. trekkracht	53 kN
EN-Classificatie	CK36/360H-18,8
EN-Knipclassificatie (EN 13204)	1I-2K-3J-4K-5J
NFPA-Knipclassificatie	A7-B8-C6-D8-E8
Gewicht inclusief accu	18,8 kg
Onderdeelnr.	1096647

Veelzijdig combi-gereedschap met accu

- Nieuwe, efficiëntere aandrijving voor meer snelheid
- Gekartelde messen voor een goede grip
- Laag gewicht met maximale knip- en spreidkracht
- Met scheidingspunt voor ombouw naar slang-gebonden gereedschap
- Accu niet inbegrepen

SPS 370 MK2



- X-CHANGE
- FORGED
- PUSH-CONTROL
- SINGLE
- 360° HANDLE
- ULTIMATE

Spreidwijdte	370 mm
Spreidkracht (in werkgebied)	35 - 783 kN
Max. mes opening	295 mm
Trek lengte (met adapter)	405 mm
Max. trekkracht	57 kN
EN-Classificatie	CK35/370H-15,4
EN-Knipclassificatie (EN 13204)	11-2J-3H-4J-5I
NFPA-Knipclassificatie	A7-B8-C7-D8-E8-F5
Gewicht	15,4 kg
Onderdeelnr.	1096648

Bijzonder licht combi-gereedschap

- Slijpbare messen met rasterstructuur met rondslijper
- laag gewicht met max. knip- en spreidkracht
- Met scheidingspunt voor ombouw naar E-FORCE3 accu gereedschap

SPS 270 H HANDVARIO



- FORGED
- ULTIMATE

Spreidwijdte	270 mm
Spreidkracht (in werkgebied)	26 - 534 kN
Max. mes opening	221 mm
Trek lengte (met adapter)	380 mm
Max. trekkracht	32 kN
DIN-Classificatie	K25G-M
EN-Knipclassificatie (EN 13204)	1H-2G-3G-4H-5G
NFPA-Knipclassificatie	A6-B7-C6-D7-E7
Gewicht	9,8 kg
Onderdeelnr.	1084065

Handmatig bediend combi-gereedschap met geïntegreerde hydrauliek aandrijving

- Compact, overal te gebruiken
- Laag gewicht
- Kopstuk kan 360 ° worden gedraaid voor optimaal werk

SPS 370 MK2 E-FORCE3



E FORCE

- X-CHANGE
- FORGED
- SPEED CONTROL
- CHARGE
- 360° HANDLE
- ULTIMATE

Spreidwijdte	370 mm
Spreidkracht (in werkgebied)	35 - 783 kN
Max. mes opening	295 mm
Trek lengte (met adapter)	405 mm
Max. trekkracht	57 kN
EN-Classificatie	CK35/370H-19,2
EN-Knipclassificatie (EN 13204)	11-2J-3H-4J-5I
NFPA-Knipclassificatie	A7-B8-C7-D8-E8-F5
Gewicht inclusief accu	19,2 kg
Onderdeelnr.	1096649

Veelzijdig combi-gereedschap met accu

- Nieuwe, efficiëntere aandrijving voor meer snelheid
- Gekartelde messen voor een goede grip
- Verwijderbare punten (wordt een volwaardig knip-apparaat)
Met scheidingspunt voor ombouw naar slang-gebonden gereedschap
- Accu niet inbegrepen

TOEBEHOREN

Trek-hulpstukken met bouten om de kettingen aan de te bevestigen Messen (Armen). 2 stuks vereist

	Gewicht	Onderdeelnr.
SPS 270 MK2 und SPS 270 H	1,4 kg	2096617
SPS 360 MK2	2,2 kg	2835746
SPS 370 MK2	1,3 kg	2836033

Vervangmessen (Arm)	Onderdeelnr.
SPS 270 MK2 und SPS 270 H	1084095
SPS 360 MK2	1068993
SPS 370 MK2	1063315

Ketting-set	Gewicht	Onderdeelnr.
SPS 270 MK2	7,8 kg	571407
SPS 360 MK2, SPS 370 MK2 und SPS 270 H	13,8 kg	2819139

Spreiderpunten	Onderdeelnr.
SPS 370 MK2	3867323

Ram RZM 740 voor	Gewicht	Onderdeelnr.
SPS 270 MK2, SPS 360 MK2 und SPS 270 H	6,8 kg	1056478

SPS 400 MK2



- FORGED
- PUSH-CONTROL
- 360° HANDLE
- SINGLE
- ULTIMATE

Spreidwijdte	405 mm
Spreidkracht (in werkgebied)	35 - 1071 kN
Max. mes opening	343 mm
Trek lengte (met adapter)	450 mm
Max. trekkracht	58 kN
EN-Classificatie	CK35/405I-17,2
EN-Knipclassificatie (EN 13204)	11-2K-3J-4K-5J
NFPA-Knipclassificatie	A7-B9-C7-D9-E9-F6
Gewicht	17,2 kg
Onderdeelnr.	1096650

Veelzijdig combinatieapparaat met de hoogste snij- en spreidkracht

- Zeer sterke, gesmede lichtgewicht messen voor beter snijgedrag en langere levensduur
- Gekartelde messen voor een goede grip
- Verwijderbare punten (wordt een volwaardig knip-apparaat)



RAM

Ram (1 plunjer)

- Geschikt voor trekken in combinatie met trekkettingen
- Optimale lengteaanpassing - cilinderoverlap
- Dankzij de beweegbare kop en drukstuk kunnen de een-trap rammen onder belasting worden gedraaid

Telescopische ram (meerdere plunjers)

- Dubbelwerkende telescopische versie in betrouwbare stalen of aluminium constructie
- Kleine startlengte en grote openingsbreedte door meer plunjers

Alle rammen zijn uitgerust met de geïntegreerde indicatoren voor resterende lengte (AFSTAND) en werken op accu (accu niet inbegrepen) of slang-gebonden.

RAM (ÉÉN-TRAPS)



Een-traps ram voor duwen en trekken

- Openingsbreedten van 530 - 1.640 mm

III DISTANCE **⊗** SINGLE **⚡** PUSH-CONTROL

	RZ 1-850	RZ 2-1290	RZ 3-1640
Drukkracht	137,4 kN	137,4 kN	137,4 kN
Trekkracht	24 kN	24 kN	24 kN
Beginlengte	530 mm	750 mm	1100 mm
Lengte plunjer	320 mm	540 mm	540 mm
Max. lengte	850 mm	1290 mm	1640 mm
EN-Classificatie	R137-320-11,5	R137-540-16,2	R137-540-19,1
Gewicht	11,5 kg	16,2 kg	19,2 kg
Onderdeelnr.	5933803	5933781	5933765

RZ 1-1810 CROSSRAMMER



Een-traps ram voor sterk vervormde interieurs

- Ideaal om in het voertuig te werken
- Licht en handig met een kleine diameter van de plunjers
- Grote eindlengte van 1.810 mm

III DISTANCE **⊗** SINGLE **⚡** PUSH-CONTROL

Drukkracht	36,4 kN
Beginlengte	990 mm
Lengte plunjer	820 mm
Max. lengte	1810 mm
Gewicht	13,5 kg
Onderdeelnr.	1077052

GEÏNTEGREERDE RESTERENDE LENGTE-INDICATOR

PATENT AANGEMELD

III DISTANCE

Indicatoren geven de laatste 20 centimeter weer tot volledig uitgeschoven lengte

Gelaserde resterende lengtespecificatie om de 5 cm (2 inch) op de zuigerstang

Vier indicatoren rondom op de zuigerstang

Inscriptie aan twee kanten in centimeters en inches



RZ 1-910 E-FORCE2

E FORCE



Een-traps accu ram om te drukken

- Voor meer mobiliteit en flexibiliteit in gebruik
- Accu niet inbegrepen

III DISTANCE **⊗** CHARGE

Drukkracht	111,0 kN
Beginlengte	540 mm
Lengte plunjer	368 mm
Max. lengte	908 mm
Gewicht inclusief accu	15,7 kg
Onderdeelnr.	1075272



RZT 2-600



III DISTANCE S SINGLE P PUSH-CONTROL

Drukkracht 1./2. plunjer	189,4/99,0 kN
Beginlengte	300 mm
Hub 1./2. plunjer	165/135 mm
Max. lengte	600 mm
EN-Classificatie	TR189/165-99/135-9,1
Gewicht	9,1 kg
Onderdeelnr.	5936934

Telescopische ram voor gebruik in de kleinste ruimtes

- Druk tot de uiteindelijke lengte van 600 mm zonder stoppen
- Gebruik bijv. in de voetenruimte van voertuigen

RZT 2-1170

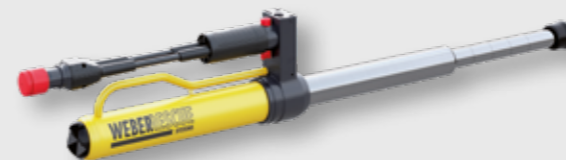

III DISTANCE S SINGLE P PUSH-CONTROL

Drukkracht 1./2. plunjer	189,4/99,0 kN
Beginlengte	540 mm
Hub 1./2. plunjer	360/270 mm
Max. lengte	1170 mm
EN-Classificatie	TR189/360-99/270-15,0
Gewicht	15,0 kg
Onderdeelnr.	1050149

Telescopische ram met een kleine beginlengte en een grote eind lengte

- Druk tot de uiteindelijke lengte van 1170 mm zonder te stoppen

RZT 2-600 RC7



III DISTANCE S SINGLE P PUSH-CONTROL

Drukkracht 1./2. plunjer	189,0/99,0 kN
Beginlengte	300 mm
Hub 1./2. plunjer	165/135 mm
Max. lengte	600 mm
EN-Classificatie	TR189/165-99/135-9,3
Gewicht	10,4 kg
Onderdeelnr.	5936934RC7

Telescopische ram voor gebruik in de kleinste ruimtes

- Druk tot de uiteindelijke lengte van 600 mm zonder stoppen
- Met afstandsbediening voor werken in zeer krappe ruimtes
- Gebruik bijv. in de voetenruimte van voertuigen

RZT 2-1170 E-FORCE2



III DISTANCE C CHARGE

Drukkracht 1./2. plunjer	189,0/99,0 kN
Beginlengte	540 mm
Hub 1./2. plunjer	360/270 kN
Max. lengte	1170 mm
Gewicht inclusief accu	20,4 kg
Onderdeelnr.	1088997

Telescopische ram met accu en met een kleine begin lengte en grote eindlengte

- Druk tot de uiteindelijke lengte van 1170 mm zonder te stoppen
- Accu niet inbegrepen

RZT 2-775



III DISTANCE S SINGLE P PUSH-CONTROL

Drukkracht 1./2. plunjer	189,4/99,0 kN
Beginlengte	395 mm
Hub 1./2. plunjer	210/170 mm
Max. lengte	775 mm
EN-Classificatie	TR189/210-99/170-11,3
Gewicht	11,3 kg
Onderdeelnr.	5931401

Compacte telescopische ram voor gebruik in de kleinste ruimtes

- Druk tot de uiteindelijke lengte van 775 mm zonder stoppen
- Gebruik bijv. in de voetenruimte van voertuigen

RZT 2-1360 E-FORCE2



III DISTANCE C CHARGE

Drukkracht 1./2. plunjer	108,0/62,0 kN
Beginlengte	586 mm
Hub 1./2. plunjer	428/372 kN
Max. lengte	1386 mm
Gewicht inclusief accu	20,1 kg
Onderdeelnr.	1078342

Telescopische ram met accu en met een kleine begin lengte en grote eindlengte

- Druk tot de uiteindelijke lengte van 1360 mm zonder te stoppen
- Accu niet inbegrepen

RZT 2-1500

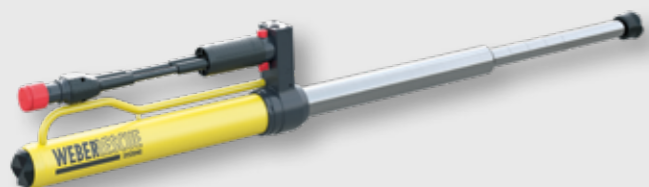

III DISTANCE ⊗ SINGLE ↻ PUSH-CONTROL

Drukkraft 1./2. plunjer	189,4/99,0 kN
Beginlengte	650 mm
Hub 1./2. plunjer	470/380 mm
Max. lengte	1500 mm
EN-classificering	TR189/470-99/380-17,8
Gewicht	17,8 kg
Onderdeelnr.	1050041

Telescopische ram met een kleine begin lengte en een grote eindlengte

- Druk tot de eindlengte van 1.500 mm zonder stoppen

RZT 3-1310 XL

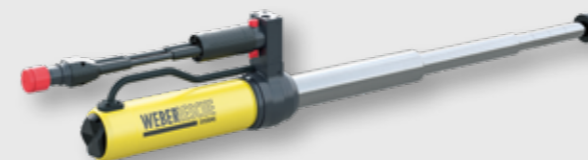

III DISTANCE ⊗ SINGLE ↻ PUSH-CONTROL

Drukkraft 1./2./3. plunjer	264,9/129,5/45,4 kN
Beginlengte	480 mm
Hub 1./2./3. plunjer	326/285/218 mm
Max. lengte	1310 mm
Gewicht	17,0 kg
Onderdeelnr.	5934133

Krachtige telescoopcilinder in 3-traps uitvoering

- Grote plunjerslag van 830 mm
- Gewicht besparend cilinderlichaam van aluminiumlegering

RZT 2-1500 E-FORCE2

E FORCE



III DISTANCE ⚡ CHARGE

Drukkraft 1./2. plunjer	108,0/62,0 kN
Beginlengte	700 mm
Hub 1./2. plunjer	428/372 kN
Max. lengte	1500 mm
Gewicht inclusief accu	21,4 kg
Onderdeelnr.	1081519

Telescopische ram met accu met een kleine begin lengte en grote eindlengte

- Druk tot de eindlengte van 1.500 mm zonder stoppen
- Accu niet inbegrepen

TOEBEHOREN

Drukplaat	Gewicht	Onderdeelnr.
Voor	6,04 kg	1824333
Achter	9,8 kg	1824341
Dorpel opzetstuk	12,33 kg	1085337
Velgadapter-set achterwiel (Basisplaat, 3 drukstukken en draagtas)	19,62 kg	2852144
Velgadapter-set achterwiel / Voorwiel (zoals set achterwiel plus voorwieladapter)	30,7 kg	2854082
Kettingset		
Voor RZ 1-3 en SP 30/35/35 L	7,8 kg	571407
Voor RZ 1-3 en SP 43 L/49/60	13,8 kg	2819139

Adapter voor kettingset (2 stuks vereist)	Gewicht	Onderdeelnr.
Voor kettingset 571407	0,59 kg	3837300
Voor kettingset 2819139	0,8 kg	3847900
Accessoireset RZ 1, 2 en 3 (Diverse drukstukken met koffer)	6,5 kg	1083316
Verlengstukken		
Voor RZT 2-600 en RZT 2-775	3,5 kg	3864588
Verlenging 250 mm		
Voor RZ 1-850	2,04 kg	1058482
Verlenging 175 mm		
Verlenging 250 mm	2,55 kg	3838579
Verlenging 320 mm	3,02 kg	1062442

RZT 2-1500 XL



III DISTANCE ⊗ SINGLE ↻ PUSH-CONTROL

Drukkraft 1./2. plunjer	264,9/129,5 kN
Beginlengte	650 mm
Hub 1./2. plunjer	445/407 mm
Max. lengte	1500 mm
EN-classificering	TR269/445-130/407-20,7
Gewicht	20,7 kg
Onderdeelnr.	5932025

Extra sterke telescopische ram voor de hoogste eisen

- Druk tot de eindlengte van 1.500 mm zonder te bezinken
- Gewicht besparend cilinderlichaam van aluminiumlegering



E-FORCE ACCUGEREEDSCHAP

E FORCE

- Licht, handig en flexibel dankzij de verwisselbare accu
- Maximale prestaties met volledige onafhankelijkheid van het gereedschap
- Efficiënte aandrijving op hoge snelheid
- Intelligente schakeltechnologie tussen de drukkiveaus voor sneller werken in actie
- Moderne en krachtige 28 V Li-Ion accu-technologie garandeert een lange levensduur
- Flexibel werken, zelfs op moeilijk toegankelijke plaatsen
- Click-on / click-off-systeem voor snelle accu wisselingen binnen enkele seconden
- Accu's zijn compatibel met de accu's van de op accu werkende reciprozaag en metalen cirkelzagen
- ze zijn ook compatibel met de accu's van MILWAUKEE en WÜRTH
- Accu's zijn niet bij de levering inbegrepen



ACCU-SPREIDERS E-FORCE3

- Drie apparaten om uit te kiezen
- Spreidbreedtes van 610 tot 735 mm
- EN en NFPA gecontroleerd
- Alle om te bouwen naar slang-gebonden versies
- Accu's niet inbegrepen
- Gedetailleerde informatie vanaf pagina 8



ACCU-COMBI-GEREEDSCHAPPEN E-FORCE3

- Drie apparaten om uit te kiezen
- Spreidbreedtes van 270 tot 370 mm, perskracht tot 72 kN
- EN en NFPA gecontroleerd
- Alle om te bouwen naar slang-gebonden versies
- Accu's niet inbegrepen
- Gedetailleerde informatie vanaf pagina 18



ACCU-SCHAREN E-FORCE3

- Vier apparaten om uit te kiezen
- Max. mes openingn von 160 bis 260 mm
- EN en NFPA gecontroleerd
- Alle om te bouwen naar slang-gebonden versies
- Accu's niet inbegrepen
- Gedetailleerde informatie vanaf pagina 12



ACCU-RAMMEN E-FORCE2

- Vier apparaten om uit te kiezen
- Een- en meertraps-versies
- Beginlengtes vanaf 540 mm
- Uitschuifbaar tot 1.500 mm uiteindelijke lengte
- Accu's niet inbegrepen
- Gedetailleerde informatie vanaf pagina 22



SPECIALISTISCH ACCU GEREEDSCHAP RIT-TOOL

Flexibel speciaal gereedschap voor snelle interventiegroepen en voor snelle deuropening (RIT = Rapid Intervention Team)

- Volwaardige accu-aangedreven combitool met verwisselbare punten, afhankelijk van de toepassing. Bijv. voor het openen van deuren en ramen, het knippen van ronde staven en kettingen, het heffen van lasten, het trekken van obstakels, het openen van voertuigen om reddingen te kunnen verrichten
- Lichtgewicht messen met hoge sterkte voor optimaal snijgedrag
- Extreem hoge knip- en spreidkrachten
- Trekken mogelijk met optionele trekhulpstukken
- Wordt standaard verkocht zonder accu en tips
- Gratis set compilatie

RIT-TOOL E-FORCE3



E FORCE

- FORGED
- SPEED CONTROL
- 360° HANDLE
- CHARGE

Max. mes opening	215 mm
DIN-classificatie	C100-H-E-I
EN-Classificatie	AC140H-13,3
EN-Knipclassificatie (EN 13204)	1H-2H-3H-4H-5H
NFPA-Knipclassificatie	A6-B7-C6-D7-E7
Gewicht inclusief accu	13,3 kg
Onderdeelnr.	1093377

TOEBEHOREN



Tip voor deuropener
Onderdeelnr. 1096859

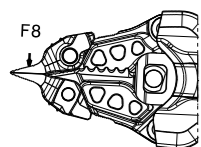

Standaard tip
Onderdeelnr. 3867323

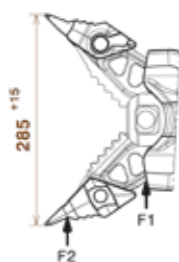

Speciale tip
Onderdeelnr. 1051896

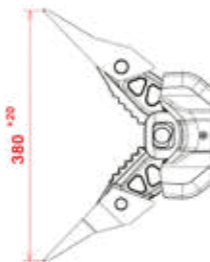

Ketting bevestiging
Onderdeelnr. 2836033

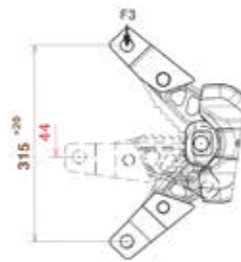

	Gewicht	Onderdeelnr.
Standaard tip	0,75 kg	3867323
Tip voor deuropener	1,89 kg	1096859
Speciale tip	1,22 kg	1051896
Kettingset	13,8 kg	2819139
Ketting bevestiging	1,3 kg	2836033

ACCU-ACCESSOIRES



	Gewicht	Onderdeelnr.
Vervangende accu's 28 V 5,0 Ah WEBER-RESCUE MILWAUKEE	1,0 kg	1072893 1075189
Accu tas voor één accu (zonder riem)	0,2 kg	1056921
Riem voor accu tas	0,1 kg	1056920
Voertuig oplader (zonder stekker)	1,0 kg	1060423
Netlader 110 V voor 1 accu Netlader 230 V voor 1 accu	0,8 kg 0,8 kg	1054099 1054097
Permanente stroomvoorziening Voeding 230 V Voeding 110 V	4,0 kg 5,0 kg	1060422 1060426
Transporttas E-FORCE tbv SPS 270 MK2, SPS 360 MK2, SPS 370 MK2, RSX 160, RSU 180 en SP 44 AS	1,8 kg	1058128
Set draagriemen (1 draagriem + 1 bevestigingslus) voor E-FORCE-apparaten	0,4 kg	1080657
Schouder riem	0,3 kg	1078259
Bevestigingsband	0,1 kg	1078261
Accu- LED-verlichting RESCUELIGHT 28 V Zie pagina 54 voor details	8,0 kg	1084044

ACCUZAGEN EN ZAAGBLADEN

- 4-polige motor voor maximale prestaties in een compact ontwerp
- Elektronische overbelastings-beveiliging voor een lange levensduur van accu, motor en versnelling
- Li-ion accu met eencellige bewaking voor een lange levensduur en levensduur van de accu
- Accu's zijn compatibel met accu's uit de MILWAUKEE-serie
- De accu is niet bij de levering inbegrepen voor losse apparaten
- Zaagbladen met speciale hardmetalen tanden voor zeer sterk voertuigstaal bij reddingsoperaties
- Versterkt zaaglichaam tegen breuk en voor minder trillingen
- Perma-Shield coating voor minder hitte en wrijving
- Universele as voor z. B. AEG, Black + Decker, Bosch, DeWalt, Flex, Hilti, Hitachi, Makita, Metabo, Milwaukee, Porter Cable, Skil, ...

Ook te bestellen in de online shop op www.weber-rescue-shop.com

HOUDER VOOR RECIPRO-ZAAGBLADEN



Houder voor bevestiging direct op de reciprozaag

- Geschikt voor de meeste modellen
- Biedt plaats aan twee recipro-zaagbladen (kort en lang) tot 230 mm
- Het vouwbare deel maakt het gemakkelijker om de zaagbladen te verwijderen
- Versleten zaagbladen kunnen binnen enkele seconden worden vervangen
- Geïntegreerde magneten houden de houder open
- Rubberen voering op holster en riem voor een perfecte grip

Afmeting (L x B x H)	250 x 50 x 15 mm
Gewicht (zonder inhoud)	0,07 kg
Max. Lengte riem	300 mm
Vrije ruimte voor riem	80 mm
Onderdeelnr.	1083101

ACCU RECIPROZAAG V 28 (SET)



Krachtige accu-recipro-zaag voor universeel zagenbladen

- Snel zaagbladsysteem om zonder gereedschap het zaagblad te wisselen
- Terugslagbeveiligingssysteem

	Gewicht	Onderdeelnr.
Reciprozaag MILWAUKEE V 28 zonder accu, oplader en draagtas	3,0 kg	1059177
Reciprozaag MILWAUKEE V 28 SET Reciprozaag, 2 accu's 28 V / 5 Ah, oplader 230 V voor 1 accu, transportkoffer	9,0 kg	1078452

ZAAGBLADEN EXTRICATION / VEHICLE RESCUE



	Gewicht	Onderdeelnr.
Zaagbladen EXTRICATION SET met oproltas 4 st. zaagbladen 150 mm / hardmetalen tanden 6 st. zaagbladen 230 mm / hardmetalen tanden	0,55 kg	1078478
Zaagblad EXTRICATIE 150 mm	0,03 kg	1078476
Zaagblad EXTRICATIE 230 mm	0,04 kg	1078477
Oproltas voor EXTRICATION zaagbladen	0,13 kg	1081947
Zaagbladen VEHICLE RESCUE SET met oproltas 4 stuks zaagbladen VR 150 mm 6 stuks zaagbladen VR 230 mm	0,03 kg	1091976
Zaagblad VEHICLE RESCUE VR 150	0,03 kg	1091974
Zaagblad VEHICLE RESCUE VR PLUS 230	0,04 kg	1091975
Oproltas voor VEHICLE RESCU zaagbladen	0,13 kg	1091977



ACCU METAAL CIRKELZAAG V 28 (SET)



Krachtige accucirkelzaag voor vonkvrij zagen

- QUICKSTOP motorrem, zaagblad staat binnen enkele seconden stil
- Handvat met zachte grip pad
- As-vergrendeling voor eenvoudig wisselen van zaagblad

	Gewicht	Onderdeelnr.
MILWAUKEE metaal cirkelzaag V 28 zonder accu, oplader en draagtas	3,2 kg	1059178
MILWAUKEE metalen cirkelzaag V 28 SET Metaalcirkelzaag, 2 accu's 28 V / 5 Ah, Netlader 230 V voor 1 accu en	8,9 kg	1078183

ASSORTIMENT ZAAGBLADEN

	Gewicht	Onderdeelnr.
Zaagblad SET DIN 5 stuks zaagbladen hout / kunststof 230 mm 5 stuks zaagbladen hout / groen hout 230 mm 5 stuks zaagbladen hout met spijkers 150 mm 5 stuks zaagbladen voor metaal 230 mm	ooit 0,3 kg	1059189 1059182 1059183 1059184 1059186
Zaagblad SET VU 5 stuks zaagbladen voor metaal 150 mm 5 stuks zaagbladen voor metaal 230 mm 5 stuks universele zaagbladen	ooit 0,2 kg	1059190 1059185 1059186 1059187
Cirkelzaagblad	0,2 kg	1059188



AANVULLENDE E-FORCE GEREEDSCHAPPEN

E FORCE

- Talloze toevoegingen aan de E-FORCE red-gereedschappen
- Allemaal kunnen ze worden bediend met dezelfde accu
- Elektronische overbelastings-beveiliging voor een lange levensduur van accu, motor en versnelling
- Li-ion accu met eencellige bewaking voor een lange levensduur en levensduur van de accu
- Ook verkrijgbaar als sets
- Diverse accessoires verkrijgbaar

Ook te bestellen in de online shop op www.weber-rescue-shop.com



ACCU-SLAGBOOR-SCHROEVENDRAAIER 28 V E-FORCE



Krachtige klopboormachine met hoog koppel

- 4-polige motor voor maximale prestaties in een compact ontwerp
- Metalen snel-spanboorkop van 13 mm met as-vergrendeling
- LED-verlichting voor verlichting van de werkplek



	Gewicht	Onderdeelnr.
MILWAUKEE klopboormachine 28 V E-FORCE zonder accu	1,5 kg	1078454
Ook als set, inclusief 2 accu's 28 V / 5 Ah, netlader 230 V voor 1 accu en draagtas beschikbaar		1089456
Accessoires		Onderdeelnr.
Borensset 19 stuks		1089460
Schroefbit set 33 delig		1097698

ACCU-DECOUPEERZAAG 28 V E-FORCE



Krachtige accu-decoupeerzaag voor zaagwerkzaamheden

- 4-polige motor voor maximale prestaties in een compact ontwerp
- Snel zaagbladwisselsysteem voor wisselen van het zaagblad zonder gereedschap
- 4-voudige pendelslaginstelling



	Gewicht	Onderdeelnr.
MILWAUKEE decoupeerzaag 28 V E-FORCE zonder accu	2,5 kg	1089454
ook als set inclusief 2 accu's 28 V / 5 Ah, netlader 230 V beschikbaar voor 1 accu en draagtas		1089455
Accessoires		Onderdeelnr.
5-delige zaagbladenset voor hout en metaal		1089459

ACCU-BOORHAMER 28 V E-FORCE



Krachtige accu-combihamer voor de zwaarste toepassingen

- Borstellozen motor voor een langere levensduur en meer vermogen
- Met 2,5 J slagenergie met slechts 8,9 m / s trillingen
- Snel gereedschapswisselsysteem



	Gewicht	Onderdeelnr.
MILWAUKEE combihamer 28 V E-FORCE zonder accu	3,7 kg	1089452
Ook als set inclusief 2 accu's 28 V / 5 Ah, netlader 230 V beschikbaar voor 1 accu en draagtas		1089453
Accessoires		Onderdeelnr.
Borensset 5 stuks		1089458
Set beitels 3 stuks		1097697

ACCU-HAAKSE SLIJPMACHINE 28 V E-FORCE



Krachtige accu-haakse slijper met een schijfdiameter 125 mm

- 4-polige motor voor maximale prestaties in een compact ontwerp
- Plat tandwielhuis voor moeilijk bereikbare plekken



	Gewicht	Onderdeelnr.
MILWAUKEE haakse slijper 28 V E-FORCE zonder accu	1,8 kg	1089450
Ook als set inclusief 2 accu's 28 V / 5 Ah, netlader 230 V beschikbaar voor 1 accu en koffer		1089451
Accessoires		Onderdeelnr.
Doorslijpschijven		1099457

STANDAARD AGGREGATEN

- Met benzine- of elektromotor
- Met turbofunctie (TURBO-SPEED), die het mogelijk maakt om met nog hogere snelheden en nog meer dynamiek te werken
- Groot olievolume (6,5 l) maakt het mogelijk dat alle gereedschappen tegelijkertijd worden bediend
- Besturing vindt plaats via een centraal verlichte besturingseenheid
- Met dubbele slanghaspel met hogedrukslangen, verkrijgbaar in verschillende uitvoeringen en lengtes
- Met geïntegreerde haspel
- Gebruiksvriendelijk dankzij grote handgrepen rondom en direct geïntegreerde gereedschapshouder



E 70 W-SAH 20



Krachtige elektromotor in een compacte, moderne look

- Elektromotor 230 volt, 50 Hz, 2 kW
- Hoge werksnelheid dankzij krachtige pomp
- Verkrijgbaar met dubbele of COAX-slangen



	E 70 W-SAH 20	E 70 W-SAH 20 COAX
Nominale druk	700 bar	700 bar
Volume olie	6,5 l	6,5 l
Bruikbaar volume	6,0 l	6,0 l
EN-classificering	ATO/MTO	ATO/MTO
Gewicht	74,2 kg	73,0 kg
Onderdeelnr.	1078718	1069283

V 70 W-SAH 20



Krachtige verbrandingsmotor in een compacte, moderne look

- 4-takt benzinemotor, 4 kW
- Hoge werksnelheid dankzij krachtige pomp
- Verkrijgbaar met dubbele of COAX-slangen



	V 70 W-SAH 20	V 70 W-SAH 20 COAX
Nominale druk	700 bar	700 bar
Volume olie	6,5 l	6,5 l
Bruikbaar volume	6,0 l	6,0 l
EN-classificering	ATO/MTO	ATO/MTO
Gewicht	75,9 kg	76,5 kg
Onderdeelnr.	1078719	1058332

TURBO-SPEED



Schakelstand 1:
Gelijktijdige bediening van twee apparaten

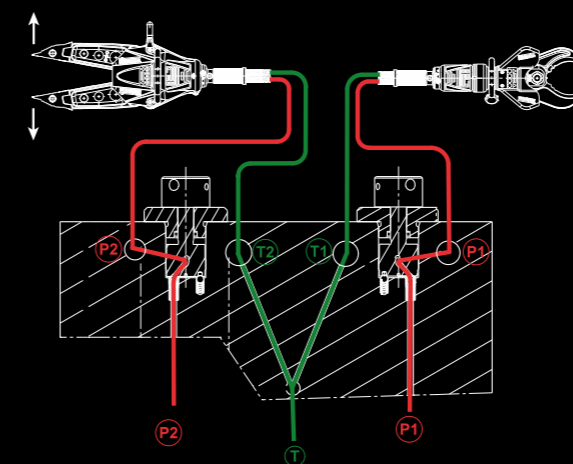
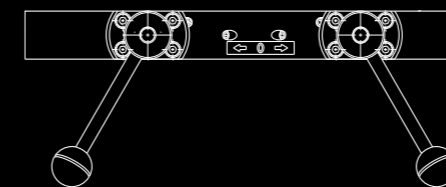

Geen oliestroom
P-oliedruk
T-drukloos

Schakelstand 2:
TURBO-werking = dubbele snelheid voor een apparaat met dezelfde kracht

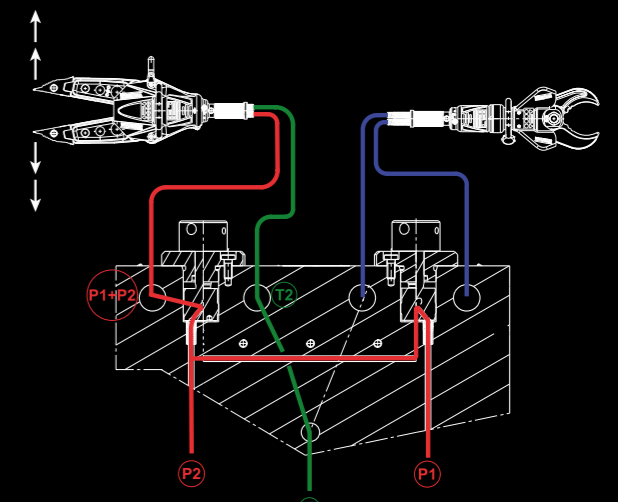
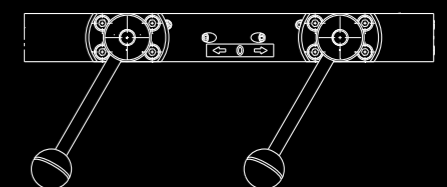

Geen oliestroom
P-oliedruk
T-drukloos

COMPACT- EN ACCU AGGREGATEN

- Klein, licht en handig
- Hoogst mogelijke prestaties in de kleinste ruimte
- Volledig functioneel, zelfs bij extreme neiging (tot 30 graden)
- ECO-functie met automatische snelheidsregeling voor een stille en zuinige werking
- Accupacks met aansluitmogelijkheden voor twee accu's en tot 10 uur looptijd in ECO-modus
- Alle WEBER RESCUE-red-redgereedenschappen (inclusief grote rammen) kunnen ermee worden bediend

AUTOMATISCHE SNELHEIDSREGELING

Het apparaat werkt alleen op hoge snelheid als de drukknop op het werktuig wordt ingedrukt. Wanneer de drukknop wordt losgelaten, schakelt de motor automatisch terug naar stationair toerental. Dat betekent minder geluid en uitlaatgassen, bespaart brandstof en verlengt de looptijd.

Ook verkrijgbaar als elektronische versie voor accu-aggregaten!



V 400 S / V 400 ECO



Krachtige compacte pompaggregaat

- 4-takt benzinemotor, 1,5 kW
- stabiel draagframe
- hoge output - snel werken
- V 400 ECO met ECO-modus voor energiebesparend werk



	V 400 S	V 400 ECO
Nominale druk	700 bar	700 bar
Volume olie	2,5 l	2,5 l
Bruikbaar volume	2,0 l	2,0 l
EN-classificering	STO	STO
Gewicht	17,4 kg	17,5 kg
Onderdeelnr.	5934753	5936853

V-ECOSILENT



Licht en geluidsarm apparaat

- 4-takt benzinemotor, 2,2 kW
- Gelijktijdige werking of afwisselend bediening van twee apparaten
- Geluidsisolerend door ingekapselde behuizing, slechts 63,9 dB (A)



Nominale druk	700 bar
Volume olie	2,7 l
Bruikbaar volume	2,5 l
EN-classificering	ATO/MTO
Gewicht	24,9 kg
Onderdeelnr.	5935318

V 50 S / V 50 ECO / E 50 S



Pompen met automatische snelheidsregeling voor één stille en zuinige werking

- Benzine of elektrische versie
- Gelijktijdige werking of afwisselend Bediening van 2 apparaten
- V 50 ECO met ECO-modus voor energiebesparend werk



	V 50 S	V 50 ECO	E 50 S
	4-Takt Benzinemotor	4-Takt Benzinemotor	E-Motor 230 V, 50 Hz
Kracht	3,4 kW	2,3 kW	1,3 kW
Nominale druk	700 bar	700 bar	700 bar
Volume olie	4,0 l	4,0 l	4,0 l
Bruikbaar volume	3,15 l	3,15 l	3,15 l
EN-classificering	ATO/MTO	ATO/MTO	ATO/MTO
Gewicht	31,4 kg	29,8 kg	33,5 kg
Onderdeelnr.	5934460	5935717	1070365

V-ECOCOMPACT



Kompaktaggregaat met Benzinemotor

- 4-takt benzinemotor, 2,2 kW
- Gelijktijdige werking of afwisselend bediening van twee apparaten
- Gemakkelijk te hanteren vanwege het lage gewicht
- Stabiel draagframe



Nominale druk	700 bar
Volume olie	3,8 l
Bruikbaar volume	3,6 l
EN-classificering	ATO/MTO
Gewicht	23,7 kg
Onderdeelnr.	1060793

E-COMPACT



Extreem licht en compact elektrisch aggregaat met de hoogste prestatie

- Elektromotor 230 V, 50 Hz, 1,5 kW
- Extreem licht en handig, kleine inbouwafmetingen
- Een verbinding met een zeer hoog leveringspercentage
- Incl. 4 m elektrische kabel
- Geschikt voor het besturen van alle WEBER RESCUE-red-gereedschappen!



Nominale druk	700 bar
Volume olie	2,8 l
Bruikbaar volume	2,5 l
EN-classificering	STO
Gewicht	12,2 kg
Onderdeelnr.	1050354

VERLENGSLANGEN



Verlengslangen als TWIN- of COAX-slang

- Hogedrukslangen met aan beide zijden met ENKELE koppelingen
- Met olie gevuld, als paar gevulkaniseerd
- COAX-versie („slang-in-slang”), geen verdraaiing meer



TWIN-slang-systeem

Lengte	Onderdeelnr. geel	Onderdeelnr. rood	Gewicht
5 m	2847647	2847639	4,3 kg
10 m	2847663	2847655	7,55 kg
15 m	2847680	2847671	9,5 kg
20 m	2847701	2847698	13,0 kg

COAX-Schläuche

Lengte	Onderdeelnr. geel	Onderdeelnr. rood	Gewicht
5 m	1052602	1052605	3,31 kg
10 m	1052603	1052606	5,5 kg
15 m	1052604	1052607	7,69 kg
20 m	1053457	1053455	10,0 kg

B-COMPACT ECO



De voordelen van de beproefde compacte unit E-COMPACT gecombineerd met accu aandrijving

- Tot 10 uur looptijd in ECO-modus
- Kleine inbouwmaten
- Met aansluitmogelijkheden voor 2 accu's
- Kan ook permanent op 230 V worden gebruikt met de powerpack
- Geschikt voor het besturen van alle WEBER RESCUE-red-gereedschappen!
- Levering zonder accu's



Nominale druk	700 bar
Volume olie	2,8 l
Bruikbaar volume	2,5 l
Gewicht inclusief accu	12,0 kg
Onderdeelnr.	1081742

SLANGEN-HASPELS



Losse slanghaspels met in het draagframe 20 m hoge drukslangen

- Haspels kunnen onafhankelijk van elkaar worden rondgedraaid, ook onder druk
- Opklapbare handgreep (pen) voor oprollen
- Als vrijstaande (HF) en eenvoudig vrijstaande versie (EHF)



HF 20 T	TWIN-slang	COAX-slang
Gewicht	36,3 kg	37,6 kg
Onderdeelnr.	5935016	1054768

EHF 20 T	TWIN-slang	COAX-slang
Gewicht	20,5 kg	20,5 kg
Ond.nr. gele slang	5931932	1054236
Ond.nr. rode slang	5932491	1054754
Ond.nr. blauwe slang	5932661	1055333
Ond.nr. zwarte slang	5932980	--

ACCUPAC ECO



Extreem licht hydraulisch aggregaat op de rug te dragen

- Tot 10 uur looptijd in ECO-modus
- Brede, comfortabele draagbanden voor een stevige pasvorm
- Met aansluitmogelijkheden voor 2 accu's
- Geschikt voor het besturen van alle WEBER RESCUE-red-gereedschappen!
- Levering zonder accu's



Nominale druk	700 bar
Volume olie	2,5 l
Bruikbaar volume	2,3 l
Gewicht inclusief accu	10,2 kg
Onderdeelnr.	1081828

BESCHERMSLANG/SLANGBESCHERMING



Ter bescherming tegen slijtage en vuil

- Materiaal: KEVLAR-bescherm laag en duraskin®-stof
- Klittenbandsluitings
- Zwarte beschermingslang voor gereedschappen met een beschermhoes
- Bescherming tegen vervuiling en oliepenetratie, onder hoge druk, in de directe omgeving van het bedienend personeel
- Slangbescherming voor slangen van 5-20 m
- Verkrijgbaar in drie kleuren

Kleur	Beschermingslang		Slangbescherming	
	zwart	rood	geel	blauw
Lengte	30 cm	4 m	4 m	4 m
Onderdeelnr.	8064563	8051496	8051500	8058024

SPECIALISTISCH GEREEDSCHAP

Individuele gereedschappen voor speciale toepassingen

- Creëren van openingen bij bus-, trein- of tramongevallen
- Het creëren van openingen bij natuurrampen
- Voor flexibel gebruik bij instorting van een gebouw, bij industriële ongevallen
- Voor het snel openen van deuren en het heffen van betonplaten, ijzeren balken etc..

BETONCRUSHER BC 250



- PUSH-CONTROL
- FORGED
- SINGLE
- 360° HANDLE

Speciaal gereedschap voor de zwaarste klussen

- Geschikt voor het snel breken van dikke stukken beton
- Draaibare handgreep en beschermkap, verwisselbare punten

Max. mes opening	250 mm
Gewicht	18,1 kg
Onderdeelnr.	1063190

C 100-31



- PUSH-CONTROL
- FORGED
- SINGLE
- 360° HANDLE

C-vormige snijder voor continue opeenvolgende sneden in grote bouwdelen

- Ideaal apparaat om openingen te creëren bij bussen, trein- en tramwagens, vrachtwagens etc.
- Door de verplaatsing van het mes naar achteren kan het mes gebruikt worden in de vorige snede
- Snijdt platmateriaal tot 15 mm wanddikte

Max. mes opening	120 mm
EN-Classificatie	AC120D-19,5
EN-Knipclassificatie (EN 13204)	1D-2D-3E-4F-5F
NFPA-Knipclassificatie	A4-B3-C5-D6-E6
Gewicht	19,5 kg
Onderdeelnr.	5935199

HYDRAULISCHE WIG SPK 250



- PUSH-CONTROL
- FORGED
- SINGLE

Hydraulische wig

- Creëert een opening voor het heffen met hefkussens in de kleinste openingen
- Insteekhoogte slechts 8 mm
- Tot 61 mm hefhoogte en hefvermogen 25 t
- EN 13204 en NFPA 1936 getest
- Speciaal geharde spreidplaten

Gewicht	9,3 kg
Onderdeelnr.	1822861

S 25



- PUSH-CONTROL
- FORGED
- SINGLE
- 360° HANDLE

Compacte en veelzijdige schaar

- Verwisselbare hardmetalen bekken voor snijden sloten, kettingen etc.
- Voor het knippen van metalen stangen en versterkingen
- Bediening met één hand mogelijk

Max. mes opening	25 mm
Gewicht	7,6 kg
Onderdeelnr.	1070692

DEURFORCEERDER



Complete uitrusting om snel deuren te openen en het heffen van betonplaten, ijzeren balken etc.

- Bestaande uit handpomp, slang, deuropener en koffer
- Hydraulische deuropener ook afzonderlijk verkrijgbaar

Gewicht	15,6 kg
Onderdeelnr.	1075344

HYDRAULISCHE DEUROPENER



Voor het openen van deuren met een eenvoudig vergrendelingsmechanisme

- In combinatie met gereedschappen zoals bijv. Halligan-Tool
- Geruisloze werking met handpomp
- Licht van gewicht

Begin lengte	278 mm
Eind lengte	398 mm
Max. belasting	115,0 kg
Gewicht	7,1 kg
Onderdeelnr.	1075922



HEFSETS H1 EN H2



Hefsets in aluminium kisten, in kleine (H2) en grote versies (H1)

- Met enkelwerkende hydraulische cilinders en hefkrachten tot 137 kN
- Inclusief handpompen en accessoires
- Volgens DIN 14800
- Afmetingen aluminium kisten 600 x 400 x 220 mm

	Hefset 1	Hefset 2
Aantal kisten	2	1
Aantal onderdelen	18	13
Gewicht	77,0 kg	50,8 kg
Onderdeelnr.	5933552	5933544

HYDRAULISCHE DOMMEKRACHT



Hefinrichting voor het heffen, wegduwen en verplaatsen van lasten

- Kan verticaal en horizontaal worden gebruikt
- zesvoudig verstelbare hijsklauw
- Bodemplaat beschikbaar voor stabilisatie

Bodemplaat beschikbaar voor stabilisatie	98,0 kN
Totale hoogte	800 mm
Cilinderslag	350 mm
Gewicht	38,5 kg
Onderdeelnr.	198471

Accessoires	Onderdeelnr.
Bolvormige voetplaat	4129881
Platte vierkante voetplaat	4129873
Bodemplaat	32255

ACCESSOIRES HEFSET MINI SPREADER SP1

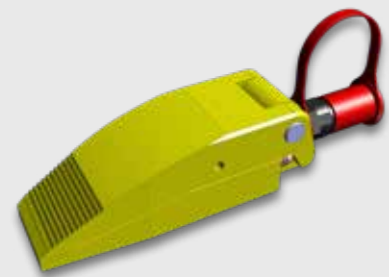

Mini-spreider als aanbevolen toevoeging aan de hefset

- Enkelwerkend
- Bediend met handpomp
- Voor het heffen van lasten, machines, ...

Hefvermogen	0,6 kN
Hefhoogte	87 mm
Gewicht	2,18 kg
Onderdeelnr.	358118



HANDPPOMP DPH 4018-SA



Handmatig bediende hefinrichting

- Tweetraps ontwerp
- Kan tot 20° worden gebruikt, ongeacht de positie
- Olivolume 2,5 liter
- Met 5 m TWIN slang en koppelingen
- Gemonteerd op een houten plank
- Volgens DIN 14751

Gewicht	13,5 kg
Onderdeelnr.	1051174

AANVULLENDE UITRUSTING



Handige extra uitrusting voor complete reddingsoperaties

- Ideale toevoegingen die reddingsoperaties sneller, gemakkelijker en veiliger maken
- Stabilisatie
- Onderstopsystemen
- Glasmanagement
- Gereedschapszeil, dekens en patiëntbescherming
- Airbag beveiliging
- En andere aanvullende apparatuur

STABILISATIESYSTEEM STAB-FAST

Het universele stabilisatiesysteem!

- Eenvoudig en veelzijdig stabilisatiesysteem voor iedere situaties - zelfs bij gecompliceerde voertuigposities
- Gewichtsbesparing door aluminium constructie
- Veel opties voor hoogteverstelling
- Automatische telescopische vergrendeling en pneumatisch telescopische demping
- TÜV en CE gekeurd
- Gemakkelijke, snelle montage



STAB-FAST ALU



Het universele stabilisatiesysteem

- Drie steunen, haakmes en wig
- Inclusief twee transporttassen

Basislengte	1070 mm
Max. lengte	1720 mm
Max. belasting van de steun in lengterichting	1500,0 kg
Lengte band	5000 mm
Afmetingen	1100 x 300 x 120 mm
Gewicht	33,0 kg
Onderdeelnr.	1078418

STAB-FAST ALU XL



De XL-versie

- Extra lange steunen voor grote hoogtes
- Twee steunen en haakmes
- Inclusief transporttas

Basislengte	1500 mm
Max. lengte	2500 mm
Max. belasting van de steun in lengterichting	2500,0 kg
Lengte band	10000 mm
Afmetingen	1600 x 500 x 180 mm
Gewicht	30,0 kg
Onderdeelnr.	1078420

STAB-FAST ALU BASIC



De basisversie

- Twee steunen en haakmes
- Inclusief transporttas

Basislengte	1070 mm
Max. lengte	1720 mm
Max. belasting van de steun in lengterichting	1500,0 kg
Lengte band	5000 mm
Afmetingen	1100 x 300 x 120 mm
Gewicht	19,0 kg
Onderdeelnr.	1078419



STAB-PACK



Systeem voor de veilige en nauwkeurige onderbouw van voertuigen

- Veiligheid door eenvoudige bediening
- Vormaanpassing met twee wiggen
- Veiligheid dankzij de grote voetafdruk
- Toelaatbare belasting tot 7 kg / cm²
- Ook verkrijgbaar als set (4-Stab-Pack in een Eurobox)

	STAB-PACK	STAB-PACK-SET
Afmetingen	270 x 180 x 310 mm	600 x 400 x 320 mm
Gewicht	8,6 kg	38,0 kg
Onderdeelnr.	8044406	1052771

STAB-FIX



Gerecyclede PE-elementen voor variabele onderbouw

- Gemaakt van gerecycled plastic (PE), duurzaam en onbreekbaar
- Olie- en chemicaliënbestendig
- Toelaatbare belasting tot 110 kg / cm²
- Geen wegglijden door piramidevorm

Type	Afmetingen	Gewicht	Onderdeelnr.
Trap model	640 x 140 x 280 mm	7,3 kg	8066140
Zadelwig	620 x 170 x 275 mm	10,0 kg	1067933
Blok 25	230 x 230 x 25 mm	1,4 kg	8063818
Blok 50	230 x 230 x 50 mm	2,3 kg	8063826
Blok 75	230 x 230 x 75 mm	3,4 kg	8063834
Wig 75	225 x 75 x 80 mm	0,7 kg	3191796
Wig 150	225 x 150 x 80 mm	1,3 kg	3191800
vierkant 100	100 x 100 x 450 mm	3,1 kg	8137242
vierkant 150	150 x 150 x 600 mm	9,0 kg	8138575
Tas			8137250

STAB-LOCK-SET



Systeem voor bijna alle onderbouw- en stabilisatiesituaties

- Waterdicht verlijmd beuken multiplex
- Werkt op basis van het legoblokprincipe
- Compatibel met Stab-Pack-systeem

Set	Afmetingen	Gewicht	Onderdeelnr.	Aantal in set
Eurobox	600 x 400 x 320	3,3 kg	1052769	1
Grondplaat 4 x 6	540 x 360 x 36 mm	4,9 kg	1051857	1
Keg	230 x 90 x 60 mm	1,5 kg	1051858	4
Top 2 x 3	270 x 185 x 22 mm	1,3 kg	1052594	2
Top 2 x 3 s	270 x 185 x 22 mm	1,1 kg	1051856	2
4 Kant 2 x 3	270 x 185 x 95 mm	3,0 kg	1051846	1
4 Kant 2 x 6	540 x 185 x 95 mm	6,4 kg	1051847	1
4 Kant 1 x 3	270 x 95 x 95 mm	1,5 kg	1051852	1
4 Kant 1 x 3 s	270 x 95 x 95 mm	1,4 kg	1051853	1
4 Kant 1 x 6	540 x 95 x 95 mm	3,1 kg	1051854	1
4 Kant 1 x 6 s	540 x 95 x 95 mm	3,0 kg	1051855	1
Set-Nr.	600 x 400 x 320 mm	30,5 kg	1052770	

STAB-FIX 4-KANT SET

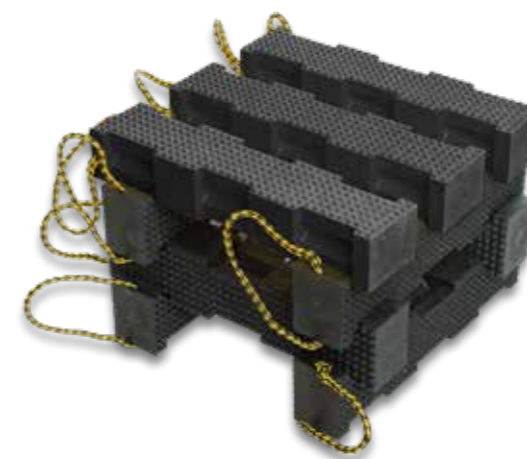

Set gemaakt van gerecycled PE voor variabele onderbouw

- Duurzaam en onbreekbaar en olie- en chemicaliënbestendig
- Toelaatbare belasting tot 110 kg / cm²
- Negen kunststof onderdelen in één set
- Inclusief transporttas

STAB-FIX vierkant zwart	9 stuks
Afmetingen tas	300 x 300 x 450 mm
Gewicht	28,4 kg
Onderdeelnr.	8139342

STAB-LOCK XL



Uitbreidingsmogelijkheden voor het Stab-Pack-systeem in verschillende lengtes en in twee breedtes

- Waterdicht verlijmd beuken multiplex
- Werkt op basis van het legoblokprincipe
- Compatibel met Stab-Pack-systeem

Type	Afmetingen	Gewicht	Onderdeelnr.
4 Kant 1 x 9	810 x 95 x 95 mm	4,4 kg	1052589
4 Kant 2 x 9	810 x 185 x 95 mm	8,6 kg	1051848
4 Kant 1 x 12	1080 x 95 x 95 mm	5,4 kg	1052591
4 Kant 2 x 12	1080 x 185 x 95 mm	11,4 kg	1051849
4 Kant 1 x 15	1350 x 95 x 95 mm	7,4 kg	1052592
4 Kant 2 x 15	1350 x 185 x 95 mm	14,8 kg	1051850
4 Kant 1 x 18	1620 x 95 x 95 mm	9,0 kg	1052593
4 Kant 2 x 18	1620 x 185 x 95 mm	17,2 kg	1051851



GLASMANAGEMENT-SET



Belangrijke gereedschappen voor veilig glasmanagement op gehard veiligheidsglas (ESG) en gelaagd glas (VSG) in één set

- Glas-Ex, centerpoint, mini koevoetje en mes
- Plakautomaat met tape en veiligheidsbril
- 2 stukjes beschermfolie (moeten na gebruik worden weggegooid worden) hygiënische redenen)
- In een Eurobox (transportkoffer)

Afmetingen Eurobox	600 x 400 x 132 mm
Gewicht	5,6 kg
Onderdeelnr.	1080917



GLASZAAG GLAS-EX EN CENTERPOINT



Handglaszaag GLAS-EX plus centerpoint

- Handzaag om gelaagd te zagen
- Centerpoint voor het veilig verwijderen van gehard veiligheidsglas
- Ook afzonderlijk verkrijgbaar
- Accessoires: reserve zaagblad

	Gewicht	Onderdeelnr.
Glas-Ex-zaag	1,5 kg	8114161
Centerpoint	0,06 kg	8027676
Vervangend zaagblad	0,12 kg	8032858

HARDE BESCHERMPLATEN



Optimale accessoires om de patiënt te beschermen

- Verstelbare polsbanden - de handen zijn beschermd
- Twee verschillende maten en vormen - veelzijdig
- Transparant - de bediener van het gereedschap heeft altijd goed zicht op de zijn werkruimte
- Flexibel - kan om kolommen of in krappe ruimtes worden gebogen en ingevoegd

Gesamtgewicht	2,4 kg
Onderdeelnr.	8136360

bestaande uit:
Driehoek gemaakt van zacht PVC met 2 gele banden
Rechthoek van zacht PVC met 3 gele banden
Afmeting 550 x 350 x 6 mm

GLAS-EX TURBO



Voor het verwijderen van gelaagd glas tijdens reddingsacties

- Voor het snel verwijderen van gelaagd veiligheidsglas (tot 10 mm dik)
- Past op elke accuschroevendraaier (driehoekige houder van 10 mm)
- Zeer wendbaar voor het snijden van scherpe bochten
- Het meeste glas wordt naar buiten getransporteerd (weg van de patiënt)
- Dankzij het korte mes en de korte slag is snijden direct boven het dashboard mogelijk

Gewicht	0,9 kg
Onderdeelnr.	1095126

PATIËNTBESCHERMING PAT-SAFE



Zachte patiëntbescherming om de patiënt te beschermen splinters, glas en stof

- Gelijktijdige bescherming van patiënt en innerlijke redder
- Gemaakt van Cordura 200, verwisselbaar kijkvenster van polyglas
- Buitenmateriaal waterafstotend, slijtvast en scheurvast
- Wasbaar op 40 ° Celsius, kleur signaal geel
- Verpakt in een transporttas

PAT-SAFE	
Afmetingen	1600 x 2000 mm
Gewicht	1,5 kg
Onderdeelnr.	1079078
Vervangend venster	
Afmetingen	1000 x 2000 x 0,3 mm
Gewicht	0,6 kg
Onderdeelnr.	1079079

SET BESCHERMHOEZEN



Signaal gele beschermendecken-set met grondzeil

- Materiaal: CORDURA, inzetstuk van Drenotex® polyester fleece
- Waterafstotend en slijtvast buitenmateriaal
- Snijbestendig binnenmateriaal
- Wasbaar

Afmetingen	500 x 700 x 95 mm
4 stijlbescherming met elk 2 klittenbandstroken	300 x 350 mm
2 x beschermend deken met 4 magneten	650 x 650 mm
1 x beschermend deken met 6 magneten	1650 x 650 mm
Gewicht	7,8 kg
Onderdeelnr.	8135517

PATIËNTSTABILISERING PAT-STAB

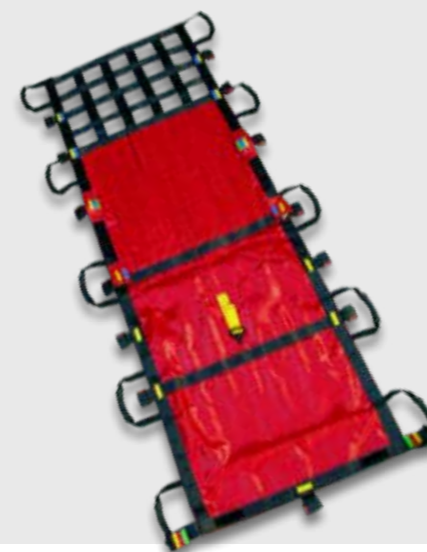

Patiëntstabilisatiesysteem met tal van toepassingen

- Gebruik als redzeil, ademhalingsbescherming, of broek in de schachtredding en voor patiënt-stabilisatie bij een auto op zijn kant
- Kan ook gebruikt worden op andere speciale locaties

Afmetingen	2200 x 750 mm
Gewicht	11,3 kg
Onderdeelnr.	1078942

SET BESCHERMHOEZEN - UPGRADE



Signaal gele beschermendecken-set inclusief WEBER RESCUE clips

- Materiaal: CORDURA, inzetstuk van Drenotex® polyester fleece
- Waterafstotend en slijtvast buitenmateriaal
- Snijbestendig binnenmateriaal
- Wasbaar
- Inclusief 8 WEBER RESCUE-clips voor bevestiging

Afmetingen	700 x 500 x 160 mm
4 stijlbescherming met elk 2 klittenbandstroken	300 x 400 mm
2 x beschermend deken met 6 magneten	400 x 2000 mm
1 x beschermend deken met 6 magneten	1100 x 2100 mm
Gewicht	8,6 kg
Onderdeelnr.	1078945

VRACHTWAGENCABINE STABILISERING



Stabiliseren van de vrachtwagencabine

- Set inclusief: spanratel, spanbanden, rondstroppen en verschillende haken
- Inclusief gestandaardiseerde transportkoffer (Eurobox)

Afmetingen	600 x 400 x 132 mm
Gewicht	8,0 kg
Onderdeelnr.	1083472

SET BESCHERMHOEZEN PLUS



Signaal gele set bestaande uit; beschermhoes set en Beschermende deken set UPGRADE

- Materiaal: CORDURA, inzetstuk van Drenotex® polyester fleece
- Waterafstotend en slijtvast buitenmateriaal
- Snijbestendig binnenmateriaal
- Wasbaar
- Inclusief 8 WEBER RESCUE-clips voor bevestiging



Gewicht	16,4 kg
Onderdeelnr.	1078947

AIRBAGBEVEILIGING OCTOPUS



Bescherming tegen onbedoelde activering-uitreden van de airbag

- Diverse maten voor alle vrachtwagens en auto's
- Licht van gewicht
- Inclusief gestandaardiseerde transportkoffer (Eurobox)

Autobestuurderskant in koffer

Afmetingen	400 x 300 x 132 mm
Gewicht	1,8 kg
Onderdeelnr.	1083470

Passagierszijde in koffer

Afmetingen	400 x 300 x 132 mm
Gewicht	4,0 kg
Onderdeelnr.	1083471

Vrachtwagenchauffeurs kant

Gewicht	0,75 kg
Onderdeelnr.	8046204

HALLIGAN-TOOL



Optimale accessoires voor technische assistentie

- Verkrijgbaar met snijklaauw (blikopener) of wrikklaauw
- Verkrijgbaar in twee lengtes - dus flexibel inzetbaar
- Veel toepassingen
- Antislip oppervlak op het handvat

Halligan gereedschapshoefboomklaauw

Lengte	770 mm	920 mm
Gewicht	4,5 kg	5,0 kg
Onderdeelnr.	1089461	1089641

Halligan gereedschap om metaal te snijden

Lengte	770 mm	920 mm
Gewicht	4,5 kg	5,0 kg
Onderdeelnr.	1089642	1089643

BRANDWEER AKS

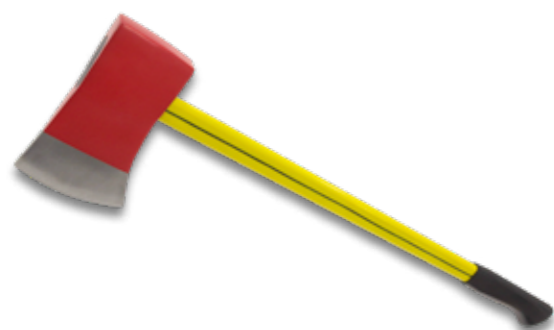

Als toevoeging aan de Halligan-tool wanneer bijv. een deur wordt geforceerd

- Om ruimte te maken of als wig te gebruiken om de gecreëerde ruimte open te houden
- Door de extreem spitse kop van de bijl kan hij heel diep in het materiaal indringen
- Gewelfd (afgerond) vlak voor een optimale krachtoverbrenging
- Stabiele en extra lichte steel van glasvezel

Afmetingen	930 x 220 x 40 mm
Gewicht	3,8 kg
Onderdeelnr.	1081980

BREEK-SET



Combinatie van Brandweer aks en Halligan-gereedschap 770 mm

- Klittenband draagband in de set

Afmetingen	930 x 220 x 160 mm
Gewicht	8,3 kg
Onderdeelnr.	1081981

KETTING-REDDING

Mogelijke toepassingen:

- Veel toegepaste werkwijze in Scandinavië, voornamelijk vanwege de langere aanrijtijden
- Alternatieve redmethode met beperkt redgereedschap, er wordt gewerkt met kettingen
- Als er geen tijd is voor plan A of B
- Een plan + + + (vooral voor vrachtwagens)
- Wordt gebruikt in combinatie met bestaand redgereedschap, schaar, spreider en reciprozaag
- Als snelle redding (Rapid Extrication) noodzakelijk is, ook als aan het begin van de inzet nog voldoende ruimte beschikbaar is



KETTING-SET



Ketting-reddingsset voor veilige en snelle redding

- Lichte hoogwaardige kettingen, kwaliteitsklasse 12 met 4-zijdig
- Kettingschakels bieden extreme ondersteuning bij het rondlossen voertuigstijlen
- Inkort mogelijkheid van de ketting via haken voorzien van robuuste zekering
- Ontworpen voor gebruik voor een lier van 50 kN
- Incl. Gewichtsdeken ter identificatie van de staalkabel en ter bescherming van de kabel bij een evt. breuk
- Verpakt in twee transportkoffers voor de voor- en achterkant van de auto (Eurobox)

Afmetingen Eurobox	600 x 400 x 264 mm
Gewicht	45,5 kg
Onderdeelnr.	1084562

Ook in aluminiumkoffer verkrijgbaar

Onderdeelnr.	1084562ALU
--------------	------------

GEWICHTSDEKEN VOOR STAALKABEL



Voor beter zicht op gespannen lier of multifunctionele tractiekabels

- Vooral s'nachts en bij slecht weer of zicht
- Om de kettingen te beschermen tegen rondzwaaien bij breuk
- Gewichtsdeken wordt over de staalkabel gehangen en sluit zich d.m.v. magneten
- Gemaakt van scheurbestendig CORDURA, inclusief twee reflectorstrips

Afmetingen	550 x 700 mm
Gewicht	1,5 kg
Onderdeelnr.	1084561

HV-REDDINGSPLATFORM



Hoogtecompensatie voor werkzaamheden aan moeilijk toegankelijke objecten

- Stabiele aluminium constructie, met in hoogte verstelbare ladder
- Ladderhoogte verstelling in stappen van 265 mm
- Beenverlengingen onafhankelijk in hoogte verstelbaar in stappen van 30 mm
- Volgens DIN 14830

Afmetingen	1050 x 1790 x 280 mm
Gewicht	51,0 kg
Onderdeelnr.	1057597

DORPEL-OPZETSTUK



Ideale aanvulling op de rammen!

- Bijzonder geschikt voor de modernste voertuigen
- Voorkomt het wegglijden van de ram

Gewicht	12,33 kg
Onderdeelnr.	1085337

RESCUELIGHT LED 28V



Accuverlichting voor nauwkeurige verlichting van de werkplek

- Lampen kunnen individueel worden gedraaid en gekanteld
- 50 watt per LED-lamp, 6.000 lumen (totaal)
- Voeding via verwisselbare accu (28 V Milwaukee)
- Brandtijd ca. 35-40 minuten met een 5,0 Ah accu
- Continu gebruik mogelijk via permanente voeding (pag.31)
- Uitklapbare en rubberen voetjes voor een stevige stand
- Inclusief houder voor standaard-statieven
- Accu niet inbegrepen

Afmetingen	430 x 120 x 370 mm
Gewicht	8,0 kg
Onderdeelnr.	1084044

DRUKPLATEN



Ideale aanvulling op de rammen!

- Als steunvlak op de middentunnel en op dorpels
- Voorkomt het wegglijden van de Ram

	Gewicht	Onderdeelnr.
Drukplaat voor	6,04 kg	1824333
Drukplaat achter	9,8 kg	1824341



VELGENADAPTER-SET



Ideale toevoegingen aan de rammen tijdens operaties met Vrachtwagens en bussen

- Met transportkoffer (Eurobox)

	Gewicht	Onderdeelnr.
Velg-adapterset achterwiel	19,62 kg	2852144
Velg-adapterset achterwiel en voorwiel	30,7 kg	2854082

THV-HANDSCHOENEN EXTRICATION 2090W



Extra uitrusting uit de reeks
**MODE • GADGETS • GEREEDSCHAP • PSA •
ONDERWIJS • VENTILATOR ARTIKELEN**
kunt u vinden in onze online winkel en in
aparte fan shop catalogus.

Bestel nu online:
www.weber-rescue-shop.com



Een beschermende handschoen speciaal ontwikkeld
voor de Technische Hulpverlening

- Hoogste snijbescherming over het volledige handschoenoppervlak
- Bescherming tegen stoten en voorzien van nitril rubber
- EN 388:2016 = 4544XP
- Voldoet aan de eisen van de DGUV
- Verkrijgbaar in maat 5–12

VOERTUIGINFORMATIE SYSTEEM CRASH RECOVERY SYSTEM

De database met alle voertuiginformatie voor de Technische Hulpverlening.

Het Crash Recovery System® biedt informatie over:

- Airbags en gasgeneratoren, riemspanners en automatische rolbeugels
- Versterkingen, batterijen en brandstoftanks
- Componenten van alternatieve aandrijvingen, b.v. B. hoogspanningsbatterijen, gastanks inclusief instructies voor de-activering
- Speciale componenten van vrachtwagens en bussen, b.v. B. schorsing, nooduitgangen, slaapcabines, hijspunten e.d.



THV-HANDSCHOENEN EXTRICATION 2090W THERMO



De optimale THV-handschoen bij koude temperaturen

- Gevoerde handschoen (fleece) voor de winter
- Hoogste snijbescherming aan de buiten- en binnenkant van de hand
- Bescherming tegen stoten en voorzien van nitril rubber en signaalkleur
- EN 388:2016 = 4543EP
- Voldoet aan de eisen van de DGUV
- Verkrijgbaar in maat 7–11

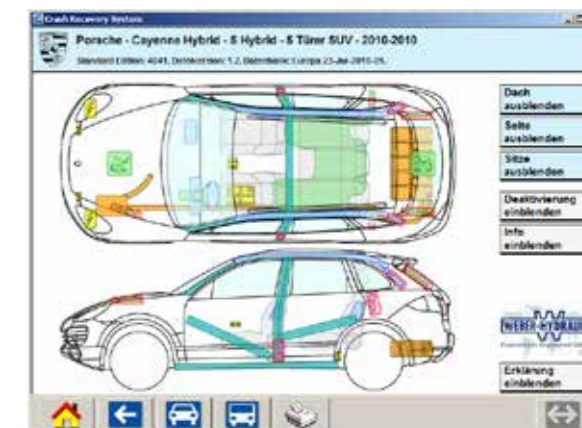

THV-HANDSCHOENEN XTREME RESCUE 4011W



Beschermende handschoen speciaal ontwikkeld voor de Technische Hulpverlening

- Maximale snijbescherming dankzij speciale SuberFabric-stof
- Handpalm van antislip, slijtvast materiaal
- Bescherming tegen verwondingen door grote, gestikte stootbescherming gemaakt van rubber
- Antislip handpalm van TP-X op nat, vet en droge oppervlakken
- EN 388:2016: 4X43FP (hoogste snijbescherming)
- Versterkt duimzadel, nauwsluitende neopreen manchet met klittenband en oogje
- Verkrijgbaar in maat 7–11

Mobiel, flexibel en gebruiksvriendelijk

- Omvat alle serievoertuigen met airbags of alternatieven
- Aandrijvingen voor auto's, bestelwagens, vrachtwagens en bussen
- Gemakkelijk te interpreteren voertuigafbeeldingen
- Informatie over alle componenten die relevant zijn voor redding
- Uitgebreide achtergrondinformatie en foto's
- Bespaart tijd in gebruik en verhoogt de veiligheid
- Instructies voor de-activering maken snelle eliminatie mogelijk van gevaren
- Voor Microsoft Windows, Apple iOS en Android
- Compleet en up-to-date (regelmatig bijgewerkt Updates)

Ond-nr.	Inhoud en omvang van de licentie
1052784	Lite Edition voor Windows, Apple iOS of Android (1 jaar) <ul style="list-style-type: none"> • Database voor Europa, VS, Groot-Brittannië en Pacific regio • Graphics met alle beveiliging relevant punten en gevaarzones • Handmatige voertuigkeuze • Maandelijkse software- en database-updates
8049335	Standard Full Edition voor Windows, Apple iOS of Android (1 jaar) <ul style="list-style-type: none"> • Database voor Europa, VS, Groot-Brittannië en Pacific regio • Interactieve graphics, allemaal met één klik informatie beschikbaar • Digitale foto's • De-activeringsprocedure voor voertuigen met alternatieve schijven • Oefen handmatige voertuigkeuze model, carrosserie en modeljaar • Maandelijkse software- en database-updates
8060169	Verlenging van Standard Full Edition met 1 jaar

SYSTEMCOMPONENTEN PNEUMATISCHE REDDINGSAPPARATEN

Luchtbronnen

- Persluchtfles
- Voetluchtpomp



Luchttoevoer

- Reduceerventiel
- Verlengslang



Bedieningunit

- Enkelvoudige bediening
- Dubbele bediening
- Drievoudige bediening



Vulslangen

- Met koppelingen voor de verschillende niveau's
- Verschillende lengtes en kleuren

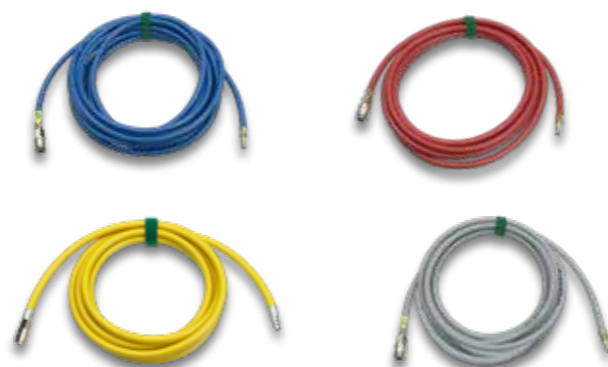

Gereedschappen en systemen

- Hefkussen
- Buislek dichtingskussen
- Lekdichtkussens en verbandmiddelen
- Gully Afdichtkussen (o.a. voor straatkolken)
- Opvangbassins



HEFKUSSEN 1,0 BAR

Veelzijdige hefkussen met middelhoge druk en een grote hefhoogte

- Verdeling van het hefvermogen over het brede gebied, dus geschikt voor het heffen van zachte voorwerpen
- Gemakkelijk te repareren bij schade
- Constant hefvermogen over de gehele hefhoogte
- Extreem snel vullen en legen
- Ook verkrijgbaar als sets met alle benodigde accessoires

HEFKUSSEN 1,0 BAR



	W 6/1	W 9/1	W 13/1	W 24/1
Max. hefvermogen	3,0 t	4,7 t	6,7 t	12,0 t
Max. hefhoogte	430 mm	590 mm	610 mm	1000 mm
Diameter	610 mm	760 mm	910 mm	1220 mm
Hoogte kussen (leeg)	50 mm	50 mm	50 mm	100 mm
Luchtinhoud	126,0 l	268,0 l	397,0 l	1168,0 l
Gewicht	7,5 kg	12,0 kg	15,0 kg	35,0 kg
Onderdeelnr.	8124345	8124353	8124361	8124370



HEFKUSSEN SET 1,0 BAR

Praktische set-combinaties inclusief accessoires

- Vier verschillende afmetingen van kussens met een hefvermogen van 3 tot 12 ton
- Twee hefkussens en twee vulslangen, geel en rood
- Inclusief bedieningseenheid voor twee kussens, universele reduceerinrichting en reparatie-set
- In een praktische draagtas voor twee kussens



Set	Onderdeelnr.
W 6/1	1819534
W 9/1	1819526
W 13/1	1819518
W 24/1	1819500

TOEBEHOREN HEFKUSSEN 1,0 BAR

	Onderdeelnr.
Universele reduceerinrichting 200/300 bar Aansluitslang 2 m	8123713
Aansluitslang 5 m geel	8133751
Bedieningsunit voor twee kussens 1,0 bar Dodemansschakelaar, kunststof behuizing	8125082
Dubbel bedieningselement 1,0 bar ZONDER dodemansschakelaar, passend ontwerp (komt niet overeen met DIN/EN)	8124388
Vulslang 1,0 bar, 5 m rood	8131635
Vulslang 1,0 bar, 5 m geel	8124396
Praktische draagtas voor 2 losse kussens	W 6/1: 8124850 W 9/1: 8124868 W 13/1: 8124876 W 24/1: 8124884
Reparatie-set 1,0 bar	8124418



HEFKUSSEN 8,0 BAR STANDARD

Veelzijdige hefkussens met middelhoge druk en een grote hefhoogte

- 15 verschillende maten met hefkrachten van 1 tot 70 ton
- Twee op elkaar stapelbare hefzakken
- Speciaal noppen oppervlak, versterkt met aramide stof
- Kegelvormige beschermranden van rubber
- Gecertificeerd volgens EN 13731
- Ook verkrijgbaar als sets met alle benodigde accessoires



HEFKUSSEN 8,0 BAR

Type	Afmetingen (mm)	Hoogte (mm)	Max. heft-hoogte (mm)	Max. heft-vermogen (t)	Luchtin-houd (l)	Lucht-volume (l)	Vultijd (sec)	Gewicht (kg)	Onder-deelnr.
W 1	150 x 150	25	80	0,8	0,6	5	0,6	0,6	8123349
W 3	230 x 230	25	130	2,7	1,7	15	1,2	1,3	8123357
W 6	300 x 300	25	160	5,5	4,7	42	2,0	2,0	8123365
W 9L	300 x 450	25	190	8,9	10,6	95	6,0	3,3	8131643
W 10	380 x 380	25	210	10,1	9,6	86	5,0	3,5	8123373
W 13	450 x 450	25	250	13,5	16,9	152	7,0	5,0	8123381
W 14L	380 x 500	25	230	13,2	20,0	170	8,0	4,5	8131651
W 20	550 x 550	25	300	21,1	32,9	296	15,0	7,0	8123390
W 21L	380 x 750	25	230	20,2	29,8	270	14,0	6,5	8131660
W 24L	320 x 1020	25	200	24,0	24,0	220	12,0	7,8	8123411
W 25	610 x 610	25	340	25,2	46,2	416	20,0	9,0	8123403
W 31	690 x 690	25	380	33,0	69,0	621	28,0	11,0	8123420
W 41	780 x 780	25	420	44,6	102,3	921	50,0	14,0	8123438
W 52	870 x 870	25	470	55,0	145,0	1305	65,0	18,0	8123446
W 66	945 x 945	25	520	70,4	167,2	1505	100,0	22,5	8123454

SETS HEFKUSSEN 8,0 BAR STANDAARD

Praktische standaardsets inclusief accessoires

- Vier verschillende sets voor verschillende toepassingsgebieden
- Meerdere hefkussens en vulslangen in verschillende kleuren
- Inclusief bedieningsunit, reduceerinrichting en accessoires



Set	Inhoud	Onderdeelnr.
Set 96 kN	Hefkussens W 1, W 3, W 6, vulslang 5 m geel, drukfles 1 l, 200 bar ongevuld, minibesturing, vulverdel. transporttas	1819542
Set 426 N	Hefkussens W 10, W 13, W 20, vulslang 5 m rood en blauw, Dubbele dodemansschakelaar, drukregelaar 200/300 bar	1819550
Set 913 kN	Hefkussens W 10, W 13, W 20, W 24 L, W 25, vulslang 5 m rood en blauw, dubbele bediening dodemansschakelaar, drukregelaar 200/300 bar	1819569
Set 2813 kN	Hefkussens W 10, W 13, W 20, W 24 L, W 25, W 31, W 41, W 52, W 66, Vulslang 5 m rood en blauw, dubbele dodemansschakelaar, drukregelaar 200/300 bar	1819577

SET HEFKUSSEN 8,0 BAR HV-BEPAKKING

Praktische standaardsets inclusief accessoires

- Vier verschillende sets voor verschillende toepassingsgebieden
- Meerdere hefkussens en vulslangen in verschillende kleuren
- Inclusief bedieningsunit, reduceerinrichting en accessoires

Set	Inhoud	Gewicht	Onderdeelnr.
8,0 bar HLF	Hefkussens W 10, W 20, vulslang 10 m rood en blauw, Dubbel bedieningsunit metaal, drukregelaar 200/300 bar	19,2 kg	1088482
8,0 bar HLF PLUS	Hefkussens W 3, W 10, hefkussens Flat-Bag W-FB 7/17, Vulslang 10 m rood en blauw, dubbel bedieningselement metaal, Drukregelaar 200/300 bar	28,5 kg	1088483
8,0 bar RW	Hefkussens W 25, W 52, vulslang 10 m rood, blauw, geel en grijs, Dubbel bedieningselement metaal, drukregelaar 200/300 bar	83,6 kg	1088485
8,0 bar RW PLUS	Hefkussens Flat-Bag W-FB 11/17 en W-FB 32/18, Vulslang 10 m rood, blauw, geel en grijs, dubbel bedieningselement Metaal, drukregelaar 200/300 bar	85,0 kg	1088486

HEFKUSSEN 8,0 BAR TOEBEHOREN

	Onderdeelnr.
Universele drukregelaar 200/300 bar, aansluitslang 2	8123713
Aansluitslang 5 m geel	8133751
Voetluchtpomp 8,0 bar, aansluitslang 2 m	8133743
Mini-bedieningsunit 8.0 bar Veiligheidsklep, geïntegreerd drukreducerendventiel	8130450
Enkelvoudig bedieningselement 8.0 bar ZONDER dodemansschakelaar, passend ontwerp (komt niet overeen met DIN/EN)	8123748
Enkelvoudig bedieningselement 8.0 bar Dodemansschakelaar, aluminium constructie (komt niet overeen met DIN/EN)	8132216
Dubbel bedieningselement 8.0 bar ZONDER dodemansschakelaar, passend ontwerp (komt niet overeen met DIN/EN)	8123730
Dubbel bedieningselement 8.0 bar Dodemansschakelaar, aluminium constructie (komt niet overeen met DIN/EN)	8132224
Dubbel bedieningselement 8.0 bar Dodemansschakelaar, kunststof constructie	8123721
Dubbel bedieningselement 8.0 bar Dodemansschakelaar, metalen constructie	8143170
Drievoudig bedieningselement 8,0 bar Dodemansschakelaar, metalen constructie	8142335
Afsluitinrichting 8,0 bar, veiligheidsklep	8125988
Afsluitinrichting 8.0 bar Veiligheidsklep, aansluitslang 0,2 m	1055687
Vulverdel. 8,0 bar, dubbel 1 m (aanvulling op minibesturing)	8131678
Vulslang 8.0 bar, 5 m blauw V vulslang 8.0 bar, 10 m blauw	8132151 8132135
Vulslang 8.0 bar, 5 m rood Vulslang 8.0 bar, 10 m rood	8132178 8123799
Vulslang 8.0 bar, 5 m geel Vulslang 8.0 bar, 10 m geel	8123756 8123780
Vulslang 8.0 bar, 5 m grijs Vulslang 8.0 bar, 10 m grijs	8132160 8132143
Verzamelstuk (300 bar) dubbel Verzamelstuk (300 bar) triple	8057990 8132208
Universele adapter-set	8058865
Persluchtfles 1 l, 200 bar, ongevuld	8123810
Transportkoffer 600 x 400 x 135	8131597
Transportframe voor 2 flessen Transportframe voor 4 flessen	8132089 8132070



HEFKUSSEN 8,0 BAR FLAT-BAG

Extra platte hefkussens met hoge stabiliteit

- Vier verschillende maten met hefvermogens van 21 tot 64 ton
- Constant hefvermogen over de gehele hefhoogte
- Conische en versterkte beschermranden voor meer veiligheid
- Maximaal drie hefkussens stapelbaar - grote hefhoogte
- Gecertificeerd volgens EN 13731



	W-FB 7/17	W-FB 11/17	W-FB 18/18	W-FB 32/18
Afmetingen	550 x 550 mm	610 x 610 mm	780 x 780 mm	920 x 920mm
Hoogte	25 mm	25 mm	25 mm	25 mm
Max. hefhoogte	170 mm	170 mm	170 mm	170 mm
Min. Hefvermogen bij max. hoogte	6,7 t	9,5 t	20,2 t	33,3 t
Max. hefvermogen	21,1 t	25,2 t	44,6 t	64,0 t
Luchtinhoud	24,0 l	40,0 l	60,0 l	90,0 l
Luchtvolume	224 l	350	520 l	810 l
Vultijd	13,0 sec	17,0 sec	43,0 sec	65,0 sec
Gewicht	7,99 kg	9,0 kg	14,0 kg	20,0 kg
Onderdeelnr.	8125740	8125759	8125767	8125775

HEFKUSSEN 10,0 BAR STANDARD

Veelzijdige hefkussens met een grote hefhoogte

- 11 verschillende maten met hefvermogens van 1 tot 88 ton
- Max. twee op elkaar stapelbare hefkussens
- Ook verkrijgbaar als sets met alle benodigde accessoires
- Compatibel met de 8 bar hefkussens
- Gecertificeerd volgens EN 13731



Typ	Afmetingen (mm)	Hoogte (mm)	Max. hefhoogte (mm)	Max. hefvermogen (t)	Luchtinhoud (l)	Luchtvolume (l)	Vultijd (sec)	Gewicht (kg)	Onderdeelnr.
W 1-10	150 x 150	25	80	1,0	0,6	7	0,6	0,55	1072060
W 4-10	230 x 230	25	130	3,3	1,7	19	1,2	1,25	1072061
W 7-10	300 x 300	25	160	6,8	4,7	52	2,0	2,0	1072062
W 12-10	380 x 380	25	210	12,1	9,6	106	5,0	3,5	1057332
W 16-10	450 x 450	25	250	16,6	12,7	186	7,0	5,0	1072064
W 25-10	550 x 550	25	300	26,3	20,2	362	15,0	7,0	1057333
W 30-10	610 x 610	25	340	31,8	46,2	508	20,0	9,0	1072065
W 40-10	690 x 690	25	380	41,3	69,0	759	28,0	11,0	1072066
W 52-10	780 x 780	25	420	55,8	102,3	1122	50,0	14,1	1057334
W 66-10	870 x 870	25	470	68,7	145,0	1595	65,0	18,2	1075425
W 85-10	950 x 950	26	520	88,0	167,2	1650	80,0	22,7	1075426

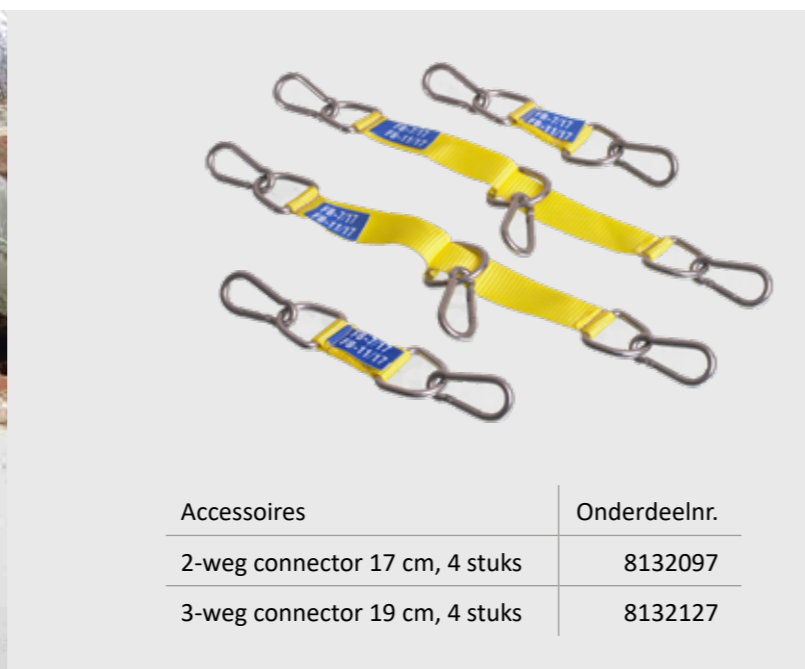

Accessoires	Onderdeelnr.
2-weg connector 17 cm, 4 stuks	8132097
3-weg connector 19 cm, 4 stuks	8132127



HEFKUSSEN 10,0 BAR TOEBEHOREN

	Onderdeelnr.
Universele drukregelaar 200/300 bar Aansluitslang 2 m	1097625
Aansluitslang 5 m geel	8133751
Enkelvoudig bedieningselement 10,0 bar Dodemansschakelaar, aluminium constructie (voldoet niet aan DIN/EN)	1075428
Dubbel bedieningselement 10,0 bar Dodemansschakelaar, kunststof constructie met LED-verlichting	1078058
Dubbel bedieningselement 10,0 bar Dodemansschakelaar, kunststof constructie	1075427
Dubbel bedieningselement 10,0 bar Dodemansschakelaar, metalen constructie	1078057
Dubbel bedieningselement 10,0 bar Dodemansschakelaar, aluminium constructie (voldoet niet aan DIN/EN)	1075429
Vulslang 10,0 bar, 5 m blauw Vulslang 10,0 bar, 10 m blauw	1057330 1075431
Vulslang 10,0 bar, 5 m rood Vulslang 10,0 bar, 10 m rood	1057330 1075431
Vulslang 10,0 bar, 5 m geel Vulslang 10,0 bar, 10 m geel	1057782 1075430
Vulslang 10,0 bar, 5 m grijs Vulslang 10,0 bar, 10 m grijs	1078060 1078061



BUISDICHTINGKUSSEN

Robuuste buisdichtingskussens voor een breed scala aan toepassingen

- Om pijpleidingen af te sluiten
- Voor reparatie en omleiding
- Versterkt met aramide stof
- Met uitstekende rekbaarheid en afdichtingseigenschappen
- Met een uitstekend gripoppervlak
- Verkrijgbaar in 2,5 en 1,5 bar
- 2,5 bar afdichting ook verkrijgbaar in oliebestendige uitvoering en met aftapmogelijkheid



BUISDICHTINGKUSSEN 2,5 BAR / 2,5 BAR OLIEBESTENDIG

Type	Diameter (mm)	Afdichtings-diameter (mm)	Afdichtings-lengte (mm)	Gewicht (kg)	Onderdeelnr.	Onderdeelnr. oliebestendig
2,5 bar RD 40-70	35	40 - 70	195	0,3	8131791	8131830
2,5 bar RD 70-150	68	70 - 150	335	0,6	8129940	8131848
2,5 bar RD 100-200	92	100 - 200	535	1,1	8123462	8131856
2,5 bar RD 150-200	142	150 - 200	385	1,8	8131805	--
2,5 bar RD 150-300	142	150 - 300	575	1,9	8123470	8131864
2,5 bar RD 200-400	192	200 - 400	635	3,0	8123489	8131872
2,5 bar RD 300-525	272	300 - 525	675	6,0	8123497	8131880
2,5 bar RD 350-600	322	350 - 600	865	8,4	8123500	8131899
2,5 bar RD 375-750	342	375 - 750	1085	10,9	8123519	8131902
2,5 bar RD 500-800	472	500 - 800	1185	17,3	8123527	8131910

BUISDICHTINGKUSSEN 2,5 BAR / 2,5 BAR OLIEBESTENDIG BYPASS

Typ	Diameter (mm)	Afdichtings-diameter (mm)	Afdichtings-lengte (mm)	Gewicht (kg)	Onderdeelnr.	Onderdeelnr. oliebestendig
2,5 bar RDB 70-150	68	70 - 150	350	1,8	8131813	--
2,5 bar RDB 100-200	92	100 - 200	550	2,6	8123560	8131929
2,5 bar RDB 150-200	142	150 - 200	420	3,9	8131821	--
2,5 bar RDB 150-300	142	150 - 300	590	4,4	8123578	8131937
2,5 bar RDB 200-400	192	200 - 400	635	6,3	8123586	8131945
2,5 bar RDB 300-525	272	300 - 525	675	11,9	8123594	8131953
2,5 bar RDB 350-600	322	350 - 600	865	16,6	8123608	8131961
2,5 bar RDB 375-750	342	375 - 750	1085	17,7	8123616	8131970
2,5 bar RDB 500-800	472	500 - 800	1185	31,3	8123624	8131988



BUISDICHTINGKUSSEN 2,5 BAR TOEBEHOREN

	Onderdeelnr.
Universele drukregelaar 200/300 bar Slang aansluiten 2 m	8123713
Voetluchtpomp 2,5 bar Veiligheidsklep, aansluitslang 2 m	8131570
Enkel bedieningselement 2,5 bar Veiligheidsklep, passend ontwerp (komt niet overeen met DIN/EN)	8123837
Dubbel bedieningselement 2,5 bar Veiligheidsklep, passend ontwerp (komt niet overeen met DIN/EN)	8133786
Dubbel bedieningselement 2,5 bar Dodemansschakelaar, kunststof constructie	8133794
Vulslang 2,5 bar, ventilatieplug 5 m blauw 10 m blauw	8133816 8056188
Vulslang 2,5 bar met ontluichtingsplug 5 m rood 10 m rood	8133808 8133824
Poly-Lift * vulslang 2,5 bar met ventilatieplug 5 m oranje 10 m oranje	8133832 8133840



BUISDICHTINGKUSSEN 1,5 BAR

Typ	Diameter (mm)	Afdichtings- diameter (mm)	Afdichtingslengte (mm)	Gewicht (kg)	Onderdeelnr.
1,5 bar RD 100-200	92	100 - 200	550	2,6	8132879
1,5 bar RD 150-300	142	150 - 300	590	4,4	8132887
1,5 bar RD 200-400	192	200 - 400	635	6,3	8132895
1,5 bar RD 300-525	272	300 - 525	675	11,9	8132909
1,5 bar RD 350-600	322	350 - 600	865	16,6	8132917
1,5 bar RD 375-750	342	375 - 750	1085	19,7	8132925
1,5 bar RD 500-800	472	500 - 800	1185	31,3	8132933
1,5 bar RD 500-1.000	472	500 - 1000	1185	31,3	8123535
1,5 bar RD 600-1.200	574	600 - 1200	1500	46,0	8123543



BUISDICHTINGKUSSEN 1,5 BAR TOEBEHOREN

	Onderdeelnr.
Universele drukregelaar 200/300 bar Aansluitslang 2 m	8123713
Voetluchtpomp 8,0 bar Aansluitslang 2 m	8123918
Enkelvoudig bedieningselement 1,5 bar Veiligheidsklep, passend ontwerp (komt niet overeen met DIN/EN)	8123845
Dubbel bedieningselement 1,5 bar Veiligheidsklep, passend ontwerp (komt niet overeen met DIN/EN)	8133859
Dubbel bedieningselement 1,5 bar Veiligheidsklep, kunststof constructie 8133867	8133867
Vulslang 1,5 bar met ontluichtingsplug 5 m blauw 10 m blauw	8133883 8131686
Vulslang 1,5 bar met ontluichtingsplug 5 m rood 10 m rood	8133875 8133891
Poly-Lift * vulslang 1,5 bar 5 m oranje 10 m oranje	8133905 8133913



*Poly-Lift vulslang:
Vulslang bedekt met een vasthoud- en trekkoord

LEKDICHT BANDAGES

Flexibele lekdicht bandages voor een breed scala aan toepassingen

- Flexibele lekverbandverbanden voor een breed scala aan toepassingen
- Gemaakt van chemisch bestendige rubbersamenstelling
- Zeer flexibel, zelfs in de meest veeleisende toepassingen en situaties

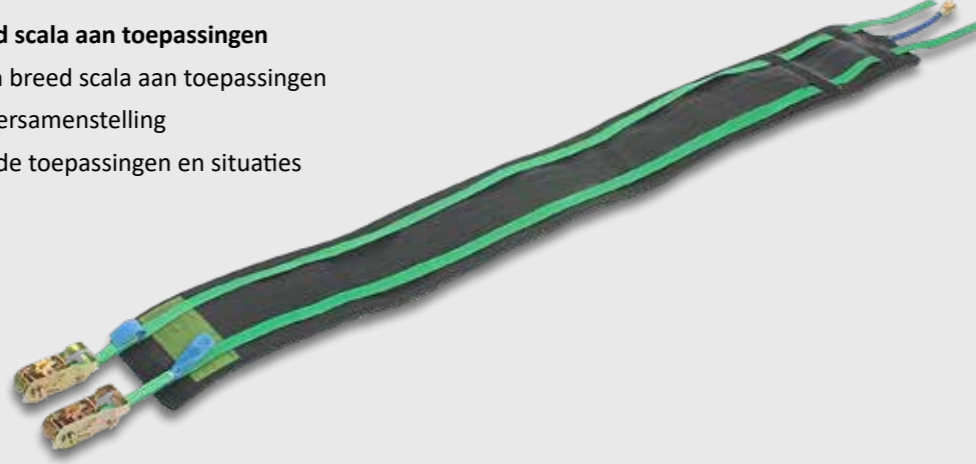

LEKDICHTINGSKUSSEN

Lekdichtingskussen voor snelle en tijdelijke afdichting van lekken

- Verschillende vormen en maten beschikbaar
- Bruikbaar met de meest gevaarlijke vloeistoffen, brandstoffen, water, oliën, etc.
- Extra bescherming door het gebruik van afdichtplaten en zuurbestendig beschermkussen



LEKDICHT BANDAGES 1,5 BAR

Typ	Afdichting-diameter (mm)	Afmetingen (LxB in mm)	Dikte (mm)	Gewicht (kg)	Onderdeelnr.
LDB 125 x 250	50 - 80	250 x 125	10	2,1	8133921
LDB 125 x 980	50 - 200	980 x 125	10	3,5	8133930
LDB 210 x 980	50 - 200	980 x 210	10	3,9	8060517
LDB 210 x 1.700	200 - 450	1700 x 210	10	6,7	8060525
LDB 250 x 800	50 - 180	800 x 250	10	4,3	8133948
LDB 450 x 650	50 - 150	650 x 450	10	5,5	8133956
LDB 450 x 1.300	150 - 300	1300 x 450	10	9,1	8133964
LDB 450 x 1.700	200 - 450	1700 x 450	10	11,1	8133972

LEKDICHTINGSKUSSEN-SETS 1,5 BAR

Set	Inhoud	Gewicht	Onderdeelnr.
Set LD	Lekdichtingskussen 45 x 23 cm, voetluchtpomp, vulslang 10 m blauw, Elk 2 spanbanden. Ratel 10 m geel en oranje, afdichtplaat 60 x 30 x 3 cm, afdichtplaat 100 x 30 x 3 cm, zuurbeschermingshoes voor LD 45 x 23	23,8 kg	1819585
Set LDS met draaibare ogen	Lekdichtingskussen 45 x 23 cm, voetluchtpomp, vulslang 10 m blauw, 1 spanband elk 2 m geel en oranje, 1 bevestigingsband 5 m geel en oranje, elk 1 spanband Ratel 10 m geel en oranje, 2 afsluitplaten 60 x 30 x 3 cm, 1 afsluitplaat 100 x 30 x 3 cm, zuurbeschermingshoes voor LDS 45 x 23	22,9 kg	1819593

LEKDICHT BANDAGES 1,5 BAR TOEBEHOREN

	Onderdeelnr.
Universele drukregelaar 200/300 bar Aansluitslang 2 m	8123713
Aansluitslang 5 m geel	8133751
Voetpomp 1,5 bar veiligheidsklep aansluitslang 2 m	8123918
Enkelvoudig bedieningunit 1,5 bar Veiligheidsklep, passend ontwerp (voldoet niet aan DIN/EN)	8123845
Vulslang 1,5 bar met ontluichtingsplug 5 m blauw 10 m blauw	8133883 8131686

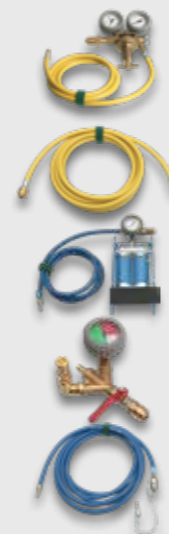

Set LD 45 x 23



Set LDS 45x23 met draaibare ogen

LEKDICHTKUSSEN-SETS 1,5 BAR

Set	Inhoud	Gewicht	Onderdeelnr.
Set Mini lekdicht kussen	1 mini afdichtkussen elk 10 x 10 cm, 18 x 18 cm, 25 x 25 cm, voetspomp, 2 spanbanden 1,5 m met klittenband geel, 3 spanbanden 3,0 m met klittenband geel, Transportkoffer 60 x 40 x 13,5 cm	11,7 kg	1819607
Set Lekdicht kussen met aftapmogelijkheid	1 kussen met aftapmogelijkheid, voetspomp 1,5 bar m. Veiligheidsklep, Vulslang 1,5 bar 10 m blauw, 1 spanband elk met ratel 10 m geel en oranje, kogelkraan Storz D RVS, slang Storz D 5 m transparant	24,2 kg	8139601
Set Vacuüm afdicht-lekdicht kussen	Vacuüm afdichtingskussen VLD 50, drukregelaar 200/300 bar met 2 m Aansluiting, aansluitslang 10 m geel, kogelkraan Storz D RVS, Slang Storz D 5 m transparant	23,8 kg	1052280

LEKDICHT PLUGGENSET MET LANS 1,5 BAR

Lek-afdichtingspluggen met lans voor het op afstand dichten van lekken

- Kan op een veilige afstand worden geplaatst en opgeblazen
- Wig-afdichtkussen voor het snel afdichten van containers die zijn doorboord met een vorklepel of iets dergelijks
- Kegel-afdichtkussen voor het afdichten van ronde gaten

Set dichtpluggen met lans	Gewicht	Onderdeelnr.
Wig-dichtkussen 1/6, 2/8, 3/11, 1 conus-afdichtkussen 4/7, 1 afdichtingslans 35 cm met ontluchtingsplug, 3 Afdichtingslansen 35 cm, afsluitinrichting, voetspomp met veiligheidsklep, lekbescherming afdichtingslans, kunststof transportkoffer 60 x 40 x 13,5 cm	10,0 kg	1819615

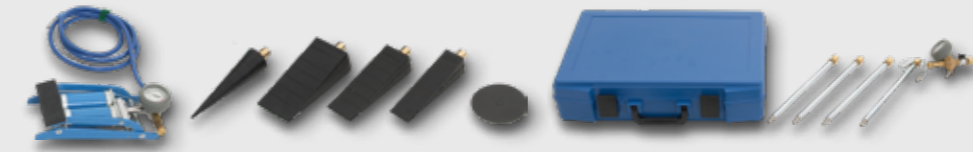

Set mini- lekafdichting



Set lekafdichting- met aftapmogelijkheid



Set vacuüm- lekafdichting

GULLY-COMPACTDICHTKUSSEN 0,5 BAR

Compact dichtingskussen voor het snel afdichten van straatkolken, voor b.v. bij lekkende chemicaliën

- Voorkomt dat verontreinigde stoffen in de riolering terechtkomen
- De set maakt deel uit van de standaarduitrusting van interventie-eenheden

Set Gully-compact dichting	Gewicht	Onderdeelnr.
Gully-compact dichtkussen 0,5 bar 300-500 mm, 2 m slang en lijn, bedieningsunit 0,5 bar, Persluchtfles 1 l, 200 bar (ongevuld), kunststof transportkoffer 60 x 40 x 13,5 cm	11,2 kg	1819496



OPVANGBASSINS/RESISTENTIELIJST

Zelf-oprichtend opvangbassin

- Voor het opvangen van gevaarlijke vloeistoffen of voor de watervoorziening voor bluswater
- Zelf-oprichtend
- Robuust, uitgebalanceerd en opvouwbaar in kleine stukjes
- Makkelijk te onderhouden
- PES (polyester) stof met NBR / PVC-coating voor UV-licht, ozon en sterke weersbestendigheid
- Inclusief koppelsysteem en vulslang

Type	Volume (l)	Bodemdiameter (mm)	Hoogte (mm)	Gewicht	Onderdeelnr.
Opvangbassin AB 2000	2000	2000	800	28,5 kg	8134022
Opvangbassin AB 3000	3000	2500	900	35,2 kg	8124027
Opvangbassinr AB 5000	5000	2700	1200	51,9 kg	8124035

Accessoires	Onderdeelnr.	Technische specificaties		
Draagtas voor AB 2000/AB 3000	8134022	Rekbare lengte kracht	DIN 53354	min. 2.500 N/50mm
Draagtas voor AB 5000	8124027	Rekbare schuine kracht	DIN 53354	min. 1.900 N/50mm
Vulslang voor opvangbak	8124035	Scheurkracht lengte richting	DIN 53356	min. 90 N
		Scheurkracht onder een hoek	DIN 53356	min. 85 N
		Temperatuurbestendigheid	DIN 53361	- 30°C bis + 90°C



RESISTENTIELIJST

1 Verwaarloosbaar 2 laag 3 gemiddeld 4 significant

Chemicaliën	Conc. (%)	Temp (°C)	Hefkussen 1 bar	Hefkussen 8/10 bar Buisafdichting LEKDICHTINGSKUSSEN	Olie-bestendige buisafdichting
Aceton		23	2	1	2
Acetyleen			2	1	2
Ammoniumhydroxide	10	23	1	1	1
	konz.	23	1	1	1
Aniline		23	3	2	3
		100	4	4	4
Benzeen		23	4	4	4
Boorzuur	10	100	1	1	1
Remvloeistof		50	1	1	1
		50	1	1	1
Butanol		50	1	1	1
		100	3	4	3
Boterzuur			2		2
Calcium hydroxide		100	1	1	1
Calciumhypochloriet	15		2	4	2
Chlorzuur	20	23	4		4
Ethanol		50	1	1	1
Ether		23	4	4	4
Formaldehyde	40	23	1	1	1
	40	70			
Glycerol		100	1	1	1
Hexanol		23	2	1	2
Hydrogenium	30	23	1	1	1
	90			4	
Kerosine		70	3	4	3
Methanol		50	1	1	1
Methylchloride			4	4	4
Melk		23	1	1	1
Minerale olie nr. 1		100	1	4	1
Minerale olie nr. 2		100	2	4	2
Minerale olie nr. 3		100	4	4	4
Nafta		23	4	4	4
Aardgas			1	3	1
Salpeterzuur	10	50	3	2	3
Ozon		40	2	4	2
Fenol		100	4	4	4
Fosforzuur	60	50	2	2	2
Propanol		50	1	1	1
		50	1	1	1
Natriumhydroxide	10	100	1	1	1
	25	100	1	1	1
Natriumhypochloriet	10	50	3	2	3
			1		1
Zwavelhexafluoride	10	100	1	1	1
	20	23	1	1	1
	25	100	1	1	1
	50	100	1	1	1
	60	100	4	3	4
	75	23	4	4	4
Zwavelzuur	96		4	4	4
			4	4	4
			4	4	4
Tolueen		23	4	4	4

OPLEIDINGEN

Hydraulische redgereedschappen zijn veelzijdige gereedschappen voor dagelijks gebruik onder de zwaarste omstandigheden. Het gebruik en onderhoud vereist grondige training. We bieden een uitgebreid programma van seminars over technische hulpverlening en cursussen voor testen en onderhoud.

Seminars voor de technische hulpverlening

- Patientgerichte reddingen
- Moderne voertuigtechnologieën
- Kettingredding

Test- en onderhoudscursussen

Het complete trainingsprogramma is online te vinden op www.weber-rescue.com/ausbildung

TRAININGS EVENEMENT VOOR TECHNISCHE HULPVERLENING

rescuedays

De internationale RESCUEDAYS zijn 's werelds grootste trainingsevenement voor technische hulpverlening en bestaan al voor meer dan 15 jaar. Eenmaal per jaar op wisselende locaties in Duitsland worden deze dagen georganiseerd. Daarnaast leidt WEBER RESCUE ook wereldwijd RESCUEDAYS onder meer in Japan, Brazilië, Oekraïne, Polen, Oostenrijk, Slovenië en Portugal. Nieuwe voertuigtechnologieën en de verscheidenheid aan voertuigen die deelnemen aan het wegverkeer zorgen altijd voor nieuwe uitdagingen voor de brandweer en hulpverleningsdiensten.

Om de situaties, die voorkomen bij verschillende ongevalsscenario's, te kunnen trainen en kennis op te doen van de technologie biedt WEBER RESCUE deze een breed scholingsprogramma aan.

In deze training zitten o.a. ongevallen met personenauto's, vrachtwagens, bussen en meer. Belangrijk onderdeel van RESCUEDAYS is het uitwisselen van kennis en ervaringen van de diverse deelnemers omdat technische hulpverlening van ongevallen niet overal hetzelfde zijn. Meer dan 80 internationale WEBER-instructeurs trainen ongeveer 800 deelnemers van over de hele wereld op de vier dagen van dit evenement.

Meer informatie is te vinden op www.weber-rescue.com/rescue-days



ALARMERINGSSYSTEMEN



powered by WEBER RESCUE Systems

ALARM! INZET! Deze trefwoorden zijn bekend bij leden van brandweerkorpsen, overheidsinstanties of beveiligingsorganisaties. Of het nu brandweer, reddingsdienst, THW of andere hulporganisaties zijn: een allesomvattend alarm is tegenwoordig nog niet overal beschikbaar - omdat niet elke helper een alarmontvanger heeft.

Met RETTERAlarm kunnen hulpdiensten individueel, in groepen of zelfs achteraf worden gewaarschuwd. Gebruikers kunnen op de hoogte worden gebracht via pushmelding, e-mail, sms of spraakoproep. Uiteraard individueel te selecteren voor elke hulpverlener.

Met RETTERAlarm mis je nooit meer een alarm!

Krijg nu informatie online: www.retteralarm.de

RESCUE DIGITAL GmbH ontwikkelt online applicaties en apps mogelijk gemaakt door WEBER RESCUE. Ons doel is digitalisering door hulporganisaties en dus om mensen te ondersteunen die er hun bedrijf van hebben gemaakt om er voor anderen te zijn.

Lees meer over de onze diensten en projecten bij: www.rescue-digital.de



WEBER-HYDRAULIK GMBH

Heilbronner Straße 30
74363 Güglingen, Deutschland
Phone +49 7135 71-10270
Fax +49 7135 71-10396
info@weber-rescue.com
www.weber-rescue.com

Emil Weber Platz 1
4460 Losenstein, Österreich
Phone +43 7255 6237-120
Fax +43 7255 6237-12461
info@weber-rescue.com